

カーポートSC

カーポートは、住まいの一部である。

そのように考えたとき、カーポートはどうあるべきか。導き出した答えが、「LIXILカーポートSC」です。目指したのは、住宅に美しく調和するデザインであること。これまでのカーポートに満足できなかった方へ、LIXILが新たなファサード空間をご提案します。

施工手順ムービーをご覧ください。



cpd_ex_qp00042
▲1台用



cpd_ex_qp00043
▲後方支持2台用

ラインアップ

カーポートSC
カーポートライト

アーキワールド

カーポート
カーポート

アーキフラン

カーポートSW
カーポートST

ソルティポート

フーゴ

カーポート

ネスカ

カーポート
カーポート
カーポート
カーポート



MINIMAL is BEST.

目指したのは、カーポートの機能はそのままに、住宅と美しく調和するカーポート。住宅建築のシンプルな造形とマッチするよう構成要素を整理。装飾を排し、ノイズをなくし、パーツを減らし、“MINIMAL”を徹底的に追求することで、シンプルな美しさを極めながら、さらに機能性や施工性も大きく向上しました。



デザインアワード4冠達成※

“住宅調和”を徹底的に追求した「カーポートSC」。そのシンプルな美しさを極めたデザインが高く評価され、4つのデザイン賞を受賞しました。

※4冠達成はカーポートSC1台用・SCミニが対象。
iFデザインアワード2023・グッドデザイン賞2017ベスト100は、カーポートSC全商品が対象。



商品の色は印刷の性質上、実物と多少違うことがあります。表示価格には消費税・工事費・配送費は含まれていません。

1184 LIXIL

CONCEPT

「住宅に調和するカーポート」を追求

住宅

- 構成 屋根・柱・床で構成されたシンプルな構造
- 形状 直線基調のすっきりとしたフォルム
- 素材 モノトーンを基調とした上質な建材

▼ 住宅に調和するためには…

カーポートのあるべき姿

- 構成 “屋根”と“柱”を基本としたシンプルな構造
- 形状 直線基調で凹凸のないノイズレスなフォルム
- 素材 住宅の質感にマッチする統一的な素材感

▼ 導き出した答えが



カーポートSC

LINE UP

カーポートSC



耐積雪強度

20cm 相当
(600N/m²)



1 台用



基準風速V0=40m/s



2 台用



基準風速V0=42m/s



3 台用



基準風速V0=42m/s



梁延長 (2 台用・3 台用)



基準風速V0=42m/s



後方支持 2 台用



基準風速V0=38m/s



耐積雪強度

20cm 相当
(600N/m²)

カーポートSC 1500

住宅と調和するデザインに高強度タイプをラインアップ。



耐積雪強度

50cm 相当
(1500N/m²)



1 台用



基準風速V0=46m/s



2 台用



基準風速V0=46m/s

ラインナップ

カーポートSC
カーポートライトSC

アーキフィールド

グループ
カーポート

アーキフラン

カーポートSW
カーポートST

ソルディーポ

フーゴ

カーポート

ネスカ

カーポートスーパー
カーポートライト
カーポートライト

カーポートSC

ラインアップ

カーポートSC
カーポートSC

アーキワールド

カーポート
カーポート

アーキフラン

カーポートSW
カーポートST

ソルティポート

フーゴ

カーポート

ネスカ

カーポートカバー
カーポートカバー
カーポートカバー

カーポートSCプラン例

モダン住宅に美しくなじむ、直線的なフォルム。

「カーポートSC」は、シンプルなデザインのモダン住宅に美しく調和。

建物を構成するシャープなラインに、「カーポートSC」の直線的なフォルムがしっかりとなじみます。



30-50型 柱・梁:ブラック 屋根材:ナチュラルシルバーF

後方支持連棟 **NEW**後方支持 2台用 横2連棟 50-55型 柱・梁・吊部材:ブラック
屋根材:ブラック+チェリーウッド

スペース効率とスタイルを兼ね備えた駐車スペース

4台以上の車をスムーズに横列駐車、

快適な乗り降りを実現。

住まいを美しく彩るデザイン性も魅力です。

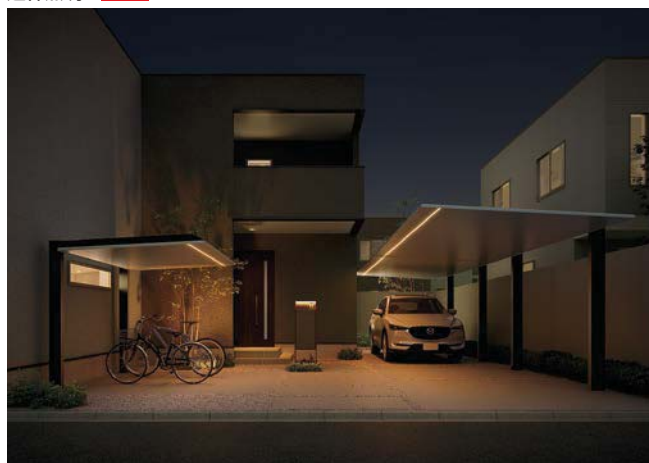
連棟照明 **NEW**左 カーポートSCミニ 21-50型
柱・梁:ブラック 屋根材:ナチュラルシルバーF、シームレスラインライト
右 カーポートSC 縦2連棟 27-50型
柱・梁:ブラック 屋根材:ナチュラルシルバーF、シームレスラインライト

光のアートをあなたの住まいに

2連棟以上の屋根でもシームレスに取り付け可能。

奥行感を演出することで、空間に深みと広がりをもたらします。

美しく、機能的な照明で、住まいの空間を一段と引き立てます。

商品の色は印刷の性質上、実物と多少違うことがあります。表示価格には消費税・工事費・配送費は含まれていません。

1186 LIXIL



後方支持 2台用
50-55型 柱・梁・吊部材:ブラック 屋根材:ブラック+チェリーウッド

オープンな外構にマッチする、開放的な佇まい。
2台用でありながら圧迫感がなく、開放感あふれる佇まいを演出。
SCならではのフラットな屋根が、
住宅の直線的なフォルムと美しく調和します。



2台用梁延長 1本梁R延長 60-50型 梁延長W90
柱・梁:ブラック 屋根材:ブラック+クリエモカ
梁延長部:ダウンライト・屋根部:シームレスラインライト

梁のあかりが、帰宅した人をお出迎え。
延長した梁に設置したダウンライトが、エントランスをライトアップ。
足元の安心・安全を確保しながら、帰宅した人を温かくお迎えします。



SC 1500 1台用 30-50型 柱・梁:ブラック
屋根材:ブラック+チェリーウッド

※シームレスラインライトは設置環境により光の感じ方が異なる場合があります。



3台用
90-57型 柱・梁:シャイングレーF 屋根材:シャイングレーF

すっきりとした3台用で、住まいの顔をスマートに。
重厚になりがちな3台用も、SCならすっきりとした軽快な印象に。
ミニマルなデザインがファサードに一体感をもたらし、
住まいの顔をスマートに演出します。



後方支持 2台用 50-55型 柱・梁・吊部材:ブラック
屋根材:ナチュラルシルバーF、シームレスラインライト

モダンなファサードに、スマートな気配り。
アプローチ部分をスマートに演出するシームレスラインライト。
導線に添って玄関へとエスコートするあかりが、
ファサードに安心感と心地よさをもたらします。
SC"後方支持"の柱設置方向を90度回転させて
"側面片支持 2台用"としてもご利用できます。



SC 1500 2台用 54-50型 柱・梁:ブラック
屋根材:ナチュラルシルバーF

ラインアップ

カーポートSC
カーポートSC

アーキフィールド

グループ
カーポート

アーキフラン

カーポートST
カーポートST

ソルディポート

フーゴ

カーポート

カーポート

ネスカ

カーポート
カーポート
カーポート

カーポート
カーポート
カーポート

カーポート
カーポート
カーポート

カーポート
カーポート
カーポート

カーポート
カーポート
カーポート

DESIGN

住宅との調和を追求したデザイン

“中骨レス”の屋根で、シンプルに美しく。

屋根そのものを構造材とすることで、“中骨レス”という新しい発想のカーポートが生まれました。

屋根部はすべてアルミを採用。強度を確保しながら、わずか40mmという薄さも実現。

梁が見えない「屋根」と「柱」だけのシンプルな構成は、どんな住宅にも美しく調和します。



ノイズとなる雨樋は屋根・柱と一体に。

よりすっきりとした美しいカーポートを目指して、雨樋を屋根・柱と一体に。雨樋としての機能はそのままに

凹凸を削ぎ落とすことで、従来のカーポートとは一線を画すノイズレスなフォルムを実現しました。



屋根の片側に勾配を設けることで雨水を誘導。



横樋は屋根と一体に。



縦樋は柱と一体に。

ネジやボルト、キャップもスマートに。

ネジやボルトといったパーツを表から見えないように配慮し、コーナー部分のキャップも極小化。

カースペースにノイズを生まないデザインを細部まで追求しました。



COLOR

住宅外観になじむ質感とカラー

光沢を抑えた落ち着いた質感のある質感。

目指したのは“脱ポリカーボネート”。

屋根材も含めたすべての部材をシャープなアルミ型材で構成。

金属光沢を抑えたマットな質感※により、住宅外壁や景観になじむ、落ち着いた質感のある佇まいを演出します。



※「シャイングレーF」と「ナチュラルシルバーF」は光沢を抑えたマット仕上げです。

洗練された佇まいを演出する、ツートン・コーディネート。

屋根材と柱を異なるカラーで組み合わせることも可能。

単色のボリューム感が軽減され、より住宅と調和する“視覚的な軽さ”が生まれます。

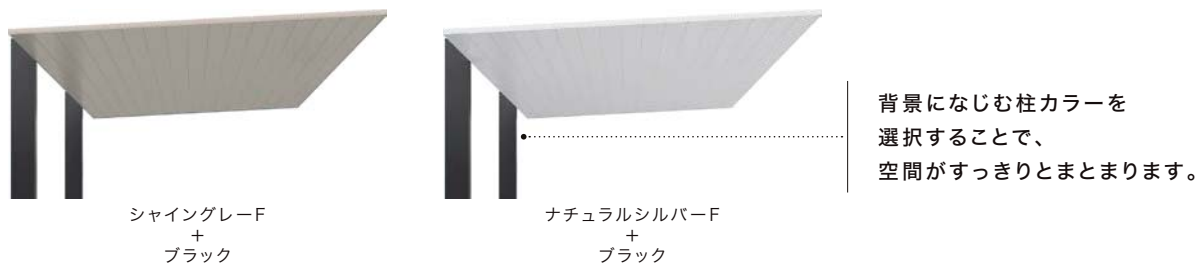

住宅調和を極めたカーポートに、新たな美しさを。

スマートなデザインはそのままに、ぬくもりあふれる3つの木調色が新登場。

その洗練された佇まいが、ファサード空間に新たな可能性をもたらします。



※木調色は天井面(屋根材下面)のみとなります。

※天然木の持つ素材ごとの表情の違い、木目や色の風合いまで再現しているため、部位により柄や色調に違いが出る場合があります。

ラインアップ

カーポートSSC
カーポートライトSSC

アーキフィールド

カーポートG
カーポートF

アーキフラン

カーポートSSW
カーポートST

ソルティカーポート

フーゴ

カーポート

ネスカ

カーポートツバ
カーポートアタイル

カーポートカサセト
カーポートライト

FUNCTION

太陽熱も汚れもすっきりと

太陽の熱線や紫外線を大幅カット。

屋根材をすべてアルミで構成した「SC」なら、直射日光を遮ります。

夏場に車内が高温になるのを防ぐとともに、大切な愛車を色褪せや日焼けからも守ります。

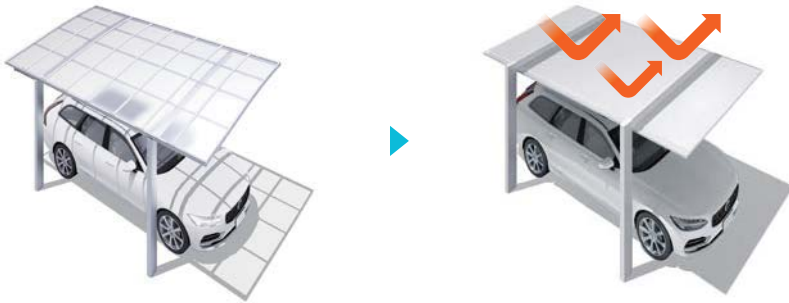

太陽光線下での測定実験

「カーポートなし」と比較して、ダッシュボードの表面温度が約42°C低い結果に。

夏場(8月下旬)の日中、ダッシュボードの表面温度を測定。

「カーポートなし」の場合と比較すると、約42°Cも低い結果に。また、一般的なポリカーボネート屋根のカーポートと比較しても、カーポートSCは約23°C低くなりました。

カーポートなし
(直射日光)

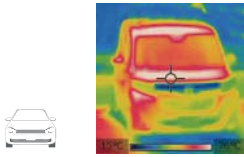

ダッシュボード
表面温度 **80.0°C**

一般的なカーポート
(ポリカーボネート屋根)

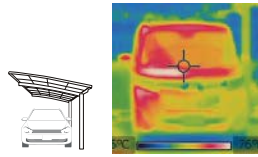

ダッシュボード
表面温度 **60.8°C**

カーポートSC
(アルミ屋根)

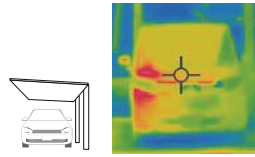

ダッシュボード
表面温度 **37.6°C**

※ LIXIL自社基準試験に基づいた計測値であり保証値ではありません。(8月下旬測定、気温29度での実測値)

屋根の汚れや落ち葉も気にならない。

一般的なポリカーボネート屋根の場合、天井から汚れや落ち葉などのゴミが透けて見えて、見映えにも課題がありました。「SC」の屋根は、視線を遮るので、汚れや落ち葉が気になることはありません。



商品の色は印刷の性質上、実物と多少違うことがあります。表示価格には消費税・工事費・配送費は含まれていません。

1190 LIXIL

ラインアップ

カーポートSSC
カーポートライトSSC

アーキフィールド

カーポート
Gカーポート

アーキフラン

カーポートSW
カーポートST

ソルディーポルト

フーゴ

カーポート

ネスカ

カーポート
カーポートライト

カーポート
カーポートライト

クルマの出し入れも乗り降りもスムーズに 後方支持 2台用

クルマをスムーズに出し入れできる後方支持。

フロント部分が180°オープンになっているので、ご自宅の前の道路が狭い場合でも、クルマの出し入れがスムーズ。左右に柱がないので、ドアが柱に当たる心配がなく、クルマの乗り降りもラクラクです。

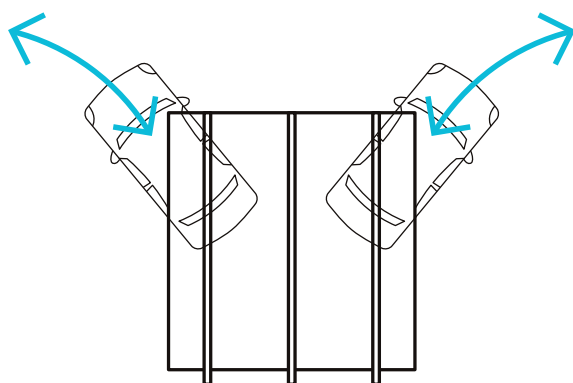

クルマ2台をスムーズに出し入れ

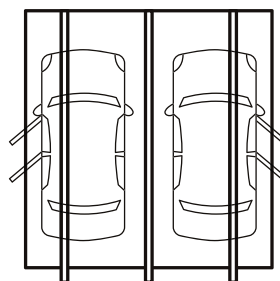

ドア開閉時に柱に当たる心配なし

敷地条件に応じて、クルマの側面に柱を配置。

“後方支持”を90度回転させて“側面”片支持2台用に。設置の向きを変えることで、敷地条件や使い方などさまざまなニーズに対応可能です。



FUNCTION

デザインや使い勝手で選べる照明 ①

グレードアップパーツ

夜間をスタイリッシュに彩る「シームレスラインライト」。

シームレスなラインが、夜の愛車を美しくライトアップ。専用の屋根材にビルトインされたフラットな納まりで、ファサード空間をスタイリッシュに演出します。

カーポート・テラスを問わず、すべてのSCシリーズに設置可能。

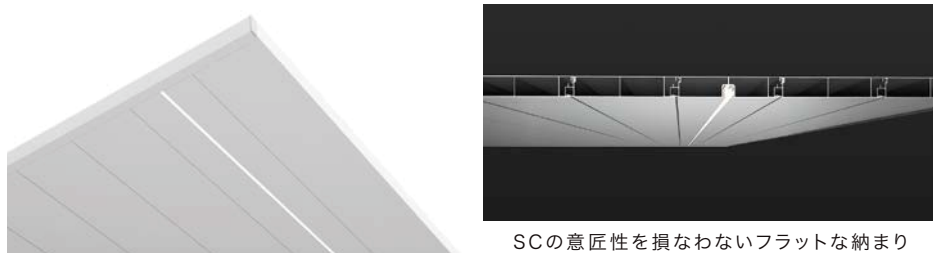

SCの意匠性を損なわないフラットな納まり

仕様変更 天井にすっきり馴染む「人感センサ」に段調光型が加わりました。(ON-OFF型・段調光型)

天井設置も可能な人感センサは、凹凸の少ないフラットなデザインにリニューアル。

配線は屋根や柱に通すことができるため、空間にすっきりと馴染みます。

従来のON-OFF型に加え、10%点灯から100%点灯へ心地よく点灯する段調光型も選択できるようになりました。



シャイングレー
+
シャイングレー

ナチュラルシルバー
+
ナチュラルシルバー

ブラック
+
ブラック

チェリーウッド
+
ブラック

仕様変更 心地よく迎え入れるあかり「段調光型」

周囲が暗くなると10%の明るさでほんのり点灯し、

帰宅時や車に乗る際には人が近づくと100%までフェードイン点灯します。

心地よく空間を灯すだけでなく、省エネや防犯対策にも効果的です。



10%



100%

詳しくは
動画を
CHECK



cpd_ex_qp00948

※シームレスラインライトは設置環境により光の感じ方が異なる場合があります。

商品の色は印刷の性質上、実物と多少違うことがあります。表示価格には消費税・工事費・配送費は含まれていません。

1192 LIXIL

デザインや使い勝手で選べる照明 ② グレードアップパーツ

仕様変更 ノイズレスなデザインの「ダウンライト」。

天井面の任意の場所※にダウンライトの設置が可能。配線を屋根や柱の内部に通すことができるため、見た目もすっきり。人感センサのON-OFF型だけでなく、段調光型にも対応しています。



※照明の配置には条件があります。
照明の設置可能範囲は、規格価格表カーポート編1（別冊）をご覧ください。



シャイングレー ナチュラルシルバー ブラック

明るいエントランスで温かくお出迎え。

延長した梁部分にダウンライトを設置することも可能です。夜間のエントランスを明るく照らし、通行時の足元の安全を確保するのはもちろん、帰宅した人を温かく出迎えます。



※シームレスラインライトは設置環境により光の感じ方が異なる場合があります。

住まう人によってカーポート空間に求めるあかりは多種多様。
カーポートSCではどんな照明プランにもお応えします！



例えば、2台用にダウンライト9灯を設置することで、車の輪郭やエッジを際立たせ、まるでショールームのような美しさを演出できます。



WEB限定
カーポートSC
照明プラン集をCHECK

cpd_ex_qp00949

FUNCTION

ファサード空間をより使いやすく、美しく
グレードアップパーツ

敷地や使い勝手に合わせて「梁延長」が可能。

カーポートSC 2台用・3台用は梁の延長が可能になりました。

通常的位置に柱を設置できない場合や駐車スペースをより広く確保したい場合、ゆとりをもってクルマを出し入れしたい際などにおすすめです。

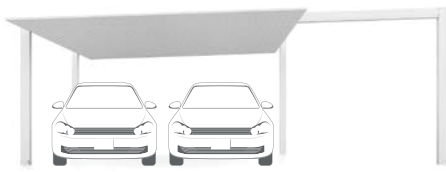

2台用 梁延長

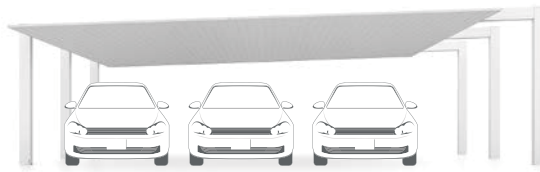

3台用 梁延長



梁を延長してエントランスゲートに。

カーポートの梁を延長しアプローチまで渡すことで、スマートなエントランスゲートに。

ファサード全体に一体感が生まれ、外観を立体的に演出。ダウンライトの設置も可能です。



1本延長



2本延長



3本延長

※梁延長仕様は上記以外のバリエーションもご用意しています。



商品の色は印刷の性質上、実物と多少違うことがあります。表示価格には消費税・工事費・配送費は含まれていません。

1194 LIXIL

WORKABILITY

シンプルな構造で施工もスムーズ

屋根材を梁に組み付けるシンプルな構造。

アルミ型材の屋根材を梁に組み付けるシンプルな構造。屋根材を1枚ずつボルトでしっかり固定します。

POINT ①

強度に優れたアルミ型材

スマートフォンで
施工動画を見ることが
できます。

▼ 1台用



cpd_ex_qp00044

▼ 後方支持 2台用



cpd_ex_qp00045

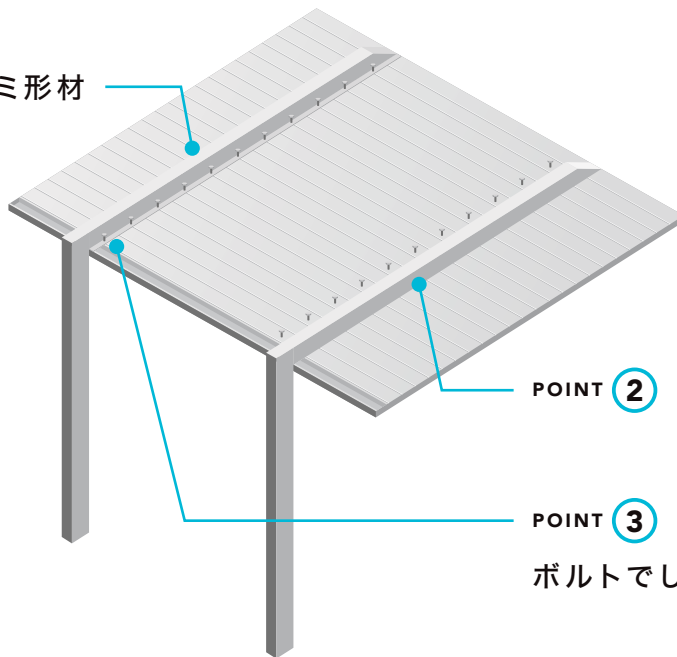

POINT ② 梁に屋根材を組付け

POINT ③
ボルトでしっかり固定



柱・梁はもちろん、屋根材の施工もスムーズ。

柱と梁の組立ては、一般的なカーポートと変わりません。柱を立てて、ブラケットを取り付け、梁を組み付けるという手順になります。屋根材の取付けは、引っかけて回転し、ボルトで固定していただく。一人でもスムーズに施工できます。

POINT ①

柱・梁の施工は一般的なカーポートと同様

POINT ②

屋根材は、引っかけて仮置きできる構造

〈横断面〉

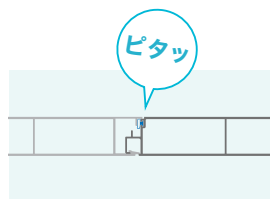
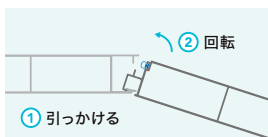

※カーポートSC 1台用の施工イメージ図です。

全長や重量が一定基準を超えるものについては、別途運賃がかかります。

カーポートSC 1台用

主要材質	本体	アルミ形材	色	柱・梁	シャイングレーフ(SF)	ブラック(BK)	ナチュラルシルバーF(PW)
	屋根材	アルミ形材またはアルミ形材+ラッピング形材		屋根材	アルミ形材色 アルミ形材色+ラッピング形材色	シャイングレーフ(SF)	ブラック(BK) ブラック(BK)+ チェリーウッド(PT)
					オーク(KR)		クリエモカ(RT)

縦連棟	屋根材 (アルミ形材)	サイドスクリーン 取付可能	省エネ LED (オプション)	基準風速 V0=40 m/s	基準風速V0=44m/sの仕様も用意しています。	耐積雪 20cm相当 比重0.3	耐積雪30cm相当の仕様も用意しています。
-----	-------------	---------------	-----------------	----------------	--------------------------	---------------------	-----------------------



30-50型 柱・梁:ナチュラルシルバーF 屋根材:ナチュラルシルバーF



30-50型 柱・梁:ナチュラルシルバーF 屋根材:ナチュラルシルバーF、ダウンライト



左 カーポートSCミニ 21-50型
柱・梁:ブラック 屋根材:ナチュラルシルバーF、シームレスラインライト
右 カーポートSC 縦2連棟 27-50型
柱・梁:ブラック 屋根材:ナチュラルシルバーF、シームレスラインライト
※シームレスラインライトは設置環境により光の感じ方が異なる場合があります。

商品の色は印刷の性質上、実物と多少違うことがあります。表示価格には消費税・工事費・配送費は含まれていません。

1196 LIXIL



27-50型
柱・梁:シャイングレーフ
屋根材:シャイングレーフ



27-50型
柱・梁:ブラック
屋根材:ブラック



27-50型
柱・梁:ブラック
屋根材:シャイングレーフ



27-50型
柱・梁:ブラック
屋根材:ナチュラルシルバーF



27-50型
柱・梁:ブラック
屋根材:ブラック+オーク



27-50型
柱・梁:ブラック
屋根材:ブラック+チェリーウッド



27-50型
柱・梁:ブラック
屋根材:ブラック+クリエモカ



縦2連棟
27-50型
柱・梁:ナチュラルシルバーF
屋根材:ナチュラルシルバーF

セット価格表

は受注生産品です。

呼称	寸法 (W×L)	価格				サポート数
		標準柱 (H22)	ロング柱 (H25)	ラッピング材色(木調色)使用		
基本	24-50型	¥479,700	¥524,300	¥659,900	¥704,500	2
	27-50型	¥523,700	¥568,300	¥728,500	¥773,100	2
	30-50型	¥617,100	¥663,300	¥846,500	¥892,700	2
	33-50型	¥817,700	¥887,000	¥1,089,400	¥1,158,700	3
	24-57型	¥573,700	¥618,300	¥813,900	¥858,500	2
	27-57型	¥652,300	¥698,500	¥924,900	¥971,100	2
	30-57型	¥735,900	¥782,100	¥1,040,900	¥1,087,100	2
	33-57型	¥961,100	¥1,030,400	¥1,321,300	¥1,390,600	3
縦2連棟	24-50型	¥980,100	¥1,069,300	¥1,340,500	¥1,429,700	4
	27-50型	¥1,068,700	¥1,157,900	¥1,478,300	¥1,567,500	4
	30-50型	¥1,257,800	¥1,350,200	¥1,716,600	¥1,809,000	4
	33-50型	¥1,661,700	¥1,800,300	¥2,205,100	¥2,343,700	6
	24-57型	¥1,168,100	¥1,257,300	¥1,648,500	¥1,737,700	4
	27-57型	¥1,325,900	¥1,418,300	¥1,871,100	¥1,963,500	4
	30-57型	¥1,495,400	¥1,587,800	¥2,105,400	¥2,197,800	4
	33-57型	¥1,948,500	¥2,087,100	¥2,668,900	¥2,807,500	6

※サポート数は、オプションのサポートを取り付ける際の必要数です。セット価格には含まれていません。



耐積雪・耐風圧パッケージ ナチュラルシルバーF

耐積雪(30cm相当)・耐風圧(V0=44m/s)パッケージ加算額

耐積雪・耐風圧パッケージ加算額

柱	仕様	
	基本	W33型
標準柱(H22)	¥48,200	¥72,300
ロング柱(H25)	¥51,200	¥76,800

突然の積雪・強風に。安心の強度で備える。

耐風圧パッケージ加算額

柱	仕様	
	基本	W33型
H28柱(H28)	¥54,000	¥81,000

※H28柱(H28)には、耐風圧仕様のみ取付可能です。耐積雪仕様には使用できません。 ※縦2連棟タイプは基本の加算額を2倍にしてください。

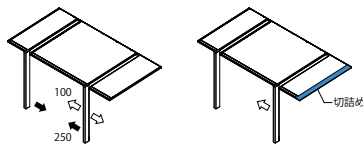

柱移動OP・屋根切詰め 加算額

柱を移動する場合や屋根根さを切詰める場合は、下記金額を加算してください。

サイズ	加算額(柱1本)
W24~30	¥5,000
W33	¥6,900

※上記は柱1本を移動する場合の金額です。柱2本を移動する場合は2倍、3本を移動する場合は3倍にしてください。 ※柱を101~250mmの範囲で移動させる場合、柱2本の移動が必要になります。 ※W33は101mm以上の柱移動はできません。

注意

- 家屋の雪や植木鉢などの落下のおそれのある場所への施工はさけてください。
- 風の強い場所や積雪の多い場所では、必ずオプションのサポートなどを取り付けてください。
- 豪雪地帯での施工はさけてください。
- 積雪が20cmを超えないうちに、必ず雪下ろしをしてください。
- 雪下ろしや施工のため、カーポート周囲400mm程度のスペースを空けてください。
- 絶対に屋根の上に歩かないでください。
- みだりに改造、変更をしないでください。
- 奥行サイズ違いの連棟の場合は、施工時に部材が入れ違うことのないようにご注意ください。
- 屋根材(アルミ材)の部材ごとの色のばらつきは、色調限度範囲内ですが、光の反射などにより、見え方にばらつくことがあります。あらかじめご了承ください。
- 屋根材(アルミ材)は気温変化により結露が生じることがあります。
- 屋根材(アルミ材)が太陽の反射により、眩しい場合があります。
- 雨樋(後枠)のたわみより雨樋の中に雨水が少し溜まってしまうことがありますが、性能上問題ありません。
- 木調色は天井面(屋根材下面)のみとなります。
- 天然木の持つ素材ごとの表情の違い、木目や色の風合いまで再現しているため、部位により柄や色調に違いが出る場合があります。
- 雨樋(後枠)のコーナー部は水抜き箇所となっています。雨が止んだ後に水が排水される場合がありますのであらかじめご了承ください。

オプション関連商品

カーポートSCシリーズ共通オプション カーポートライト、橋接続部品セット、柱移動、 カーフロア、カーステップ、雨樋ネット
カーポートSC 1台用 オプション 着脱式サポート、サイドスクリーン(水下)、 カーポートカメラセット、異形対応、 偏芯基礎部材

全長や重量が一定基準を超えるものについては、別途運賃がかかります。

カーポートSC 後方支持 2台用

主要材質	本体	アルミ形材	色	柱・梁・吊部材	シャイングレーF(SF)	ブラック(BK)	ナチュラルシルバーF(PW)
	屋根材	アルミ形材またはアルミ形材+ラッピング形材		屋根材	アルミ形材色 アルミ形材色+ラッピング形材色	シャイングレーF(SF)	ブラック(BK) ブラック(BK)+ チェリーウッド(PT)
					オーク(KR)		クリエモカ(RT)



横連棟



屋根材
(のり足形材)



基準風速
V0=38 m/s

基準風速V0=42m/sの仕様も用意しています。



耐積雪
20 cm相当

比重0.3



50-55型 柱・梁・吊部材:ブラック 屋根材:ブラック+チェリーウッド



50-55型 柱・梁・吊部材:ブラック 屋根材:ナチュラルシルバーF、シームレスラインライト 90度回転納まり



50-55型 柱・梁・吊部材:ブラック 屋根材:ナチュラルシルバーF、シームレスラインライト 90度回転納まり



50-55型 柱・梁・吊部材:ブラック 屋根材:ナチュラルシルバーF

※シームレスラインライトは設置環境により光の感じ方が異なる場合があります。
商品の色は印刷の性質上、実物と多少違うことがあります。表示価格には消費税・工事費・配送費は含まれていません。



50-55型 柱・梁・吊部材:ブラック 屋根材:ブラック+オーク、ダウンライト

1198 LIXIL



50-55型
柱・梁:シャイングレーF
屋根材:シャイングレーF



50-55型
柱・梁:ブラック
屋根材:ブラック



50-55型
柱・梁:ブラック
屋根材:シャイングレーF



50-55型
柱・梁:ブラック
屋根材:ナチュラルシルバーF



50-55型
柱・梁:ブラック
屋根材:ブラック+オーク



50-55型
柱・梁:ブラック
屋根材:ブラック+チェリーウッド



50-55型
柱・梁:ブラック
屋根材:ブラック+クリエモカ



50-55型
柱・梁:ナチュラルシルバーF
屋根材:ナチュラルシルバーF

90度回転納まり



横2連棟



50-55型
柱・梁:ナチュラルシルバーF
屋根材:ナチュラルシルバーF

セット価格表

は受注生産品です。

呼称	寸法 (W×L)	価格				※サ ポ ー ト 数	
		標準柱 (H22)	ロング柱 (H25)	ラッピング形材色(木調色)使用			
				標準柱 (H22)	ロング柱 (H25)		
基本	50-48型	5,000×4,877	¥1,988,500	¥2,066,500	¥2,390,700	¥2,468,700	3
	57-48型	5,700×4,877	¥2,199,900	¥2,277,900	¥2,731,000	¥2,809,000	3
	50-55型	5,000×5,470	¥2,122,000	¥2,200,000	¥2,576,600	¥2,654,600	3
	57-55型	5,700×5,470	¥2,360,600	¥2,438,600	¥2,960,900	¥3,038,900	3
横 2 連 棟	50-48型	10,025×4,877	¥4,011,400	¥4,167,400	¥4,815,800	¥4,971,800	6
	57-48型	11,425×4,877	¥4,434,200	¥4,590,200	¥5,496,400	¥5,652,400	6
	50-55型	10,025×5,470	¥4,279,300	¥4,435,300	¥5,188,500	¥5,344,500	6
	57-55型	11,425×5,470	¥4,756,500	¥4,912,500	¥5,957,100	¥6,113,100	6

※サポート数は、オプションのサポートを取り付ける際の必要数です。セット価格には含まれていません。

耐風圧(V0=42m/s)パッケージ加算額



柱	仕様	
	標準柱(H22)	基本
標準柱(H22)		¥82,200
ロング柱(H25)		¥86,400

※車の前にサポート柱が設置される場合、車の出し入れの際はサポート柱を取り外してください。
※常時設置する必要はありません。強風、積雪が予想される場合に早めに設置してください。

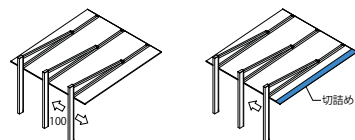

柱移動OP・屋根切詰め 加算額

柱を移動する場合や屋根長さを切詰る場合は、下記金額を加算してください。

サイズ	加算額(柱1本)
L48_55	¥8,800

※上記は柱1本を移動する場合の金額です。柱2本を移動する場合は2倍、3本を移動する場合は3倍してください。

注意

- 家屋の雪や植木鉢などの落下のおそれのある場所への施工はさけてください。
- 風の強い場所や積雪の多い場所では、必ずオプションのサポートなどを取り付けてください。
- 常時設置する必要はありません。強風、積雪が予想される場合に早めに設置してください。
- 豪雪地帯での施工はさけてください。
- 積雪が20cmを超えないうちに、必ず雪下ろしをしてください。
- 雪下ろしや施工のため、カーポート周囲400mm程度のスペースを空けてください。
- 絶対に屋根の上に歩かないでください。
- みだりに改造、変更をしないでください。
- 屋根材(アルミ形材)の部材ごとの色のばらつきは、色調限度範囲内ですが、光の反射などにより、見え方にばらつくことがあります。あらかじめご了承ください。
- 光の当たり方によって、部材の表面に線のような模様が見える事がありますが、アルミの生産上の特性によるもので、品質上問題はありません。
- 屋根材(アルミ形材)は気温変化により結露が生じることがあります。
- 屋根材(アルミ形材)が太陽の反射により、眩しい場合があります。
- 雨樋(後枠)のたわみより雨樋の中に雨水が少し溜まってしまうことがありますが、性能上問題ありません。
- 木調色は天井面(屋根材下面)のみとなります。
- 天然木の持つ素材ごとの表情の違い、木目や色の風合いまで再現しているため、部位により柄や色調に違いが出る場合があります。
- 屋根自身の重みにより、梁がたわむことがありますが、性能上問題はありません。
- 雨樋(後枠)のコーナー部は水抜き箇所となっています。雨が止んだ後に水が排水される場合がありますのであらかじめご了承ください。

オプション関連商品

カーポートSCシリーズ共通オプション
カーポートライト、樋接続部品セット、柱移動、カーフロア、カーストッパー、雨樋ネット
カーポートSC 後方支持2台用 オプション
着脱式サポート、異形対応

全長や重量が一定基準を超えるものについては、別途運賃がかかります。

カーポートSC 2台用

主要材質	本体	アルミ形材	色	柱・梁	シャイングレーF(SF)	ブラック(BK)	ナチュラルシルバーF(PW)
	屋根材	アルミ形材またはアルミ形材+ラッピング形材		屋根材	アルミ形材色 アルミ形材色+ラッピング形材色	シャイングレーF(SF)	ブラック(BK) ブラック(BK)+
					オーク(KR)	チェリーウッド(PT)	クリエモカ(RT)

 縦連棟
 屋根材 (アルミ形材)
 サイドスクリーン 取付可能
 LED (オプション)
 省エネ
 基準風速 $v_0=42$ m/s
 耐積雪 20 cm 相当
 比重0.3



54-50型 柱・梁:ブラック 屋根材:ナチュラルシルバーF



54-50型 柱・梁:ブラック 屋根材:ブラック+クリエモカ、シームレスラインライト
 ※シームレスラインライトは設置環境により光の感じ方が異なる場合があります。

ラインアップ

カーポートSC
カーポートSCC

アーキマイルド

カーポート
カーポートG

アーキフラン

カーポートSW
カーポートST

ソルティポート

フーゴ

カーポート

ネスカ

カーポート
カーポート
カーポート
カーポート
カーポート
カーポート

商品の色は印刷の性質上、実物と多少違うことがあります。表示価格には消費税・工事費・配送費は含まれていません。

1200 LIXIL



54-50型
柱・梁:シャイングレーフ
屋根材:シャイングレーフ



54-50型
柱・梁:ブラック
屋根材:ブラック



54-50型
柱・梁:ナチュラルシルバー
屋根材:ナチュラルシルバー



54-50型
柱・梁:ブラック
屋根材:シャイングレーフ



54-50型
柱・梁:ブラック
屋根材:ブラック+オーク



54-50型
柱・梁:ブラック
屋根材:ブラック+チェリーウッド



54-50型
柱・梁:ブラック
屋根材:ブラック+クリエモカ

セット価格表

■は受注生産品です。

呼称	寸法 (W×L)	価格					
		標準柱 (H22)	ロング柱 (H25)	ラッピング形材色(木調色)使用		H28柱(H28) 使用加算額 ※ロング柱(H25)使用 価格に加算	
				標準柱 (H22)	ロング柱 (H25)		
基本	48-50型	4,808×5,000	¥1,109,600	¥1,197,600	¥1,478,900	¥1,566,900	¥137,000加算
	54-50型	5,404×5,000	¥1,205,600	¥1,293,600	¥1,624,100	¥1,712,100	¥137,000加算
	60-50型	5,999×5,000	¥1,317,100	¥1,405,100	¥1,784,800	¥1,872,800	¥137,000加算
	48-57型	4,808×5,700	¥1,296,600	¥1,384,600	¥1,778,400	¥1,866,400	¥137,000加算
	54-57型	5,404×5,700	¥1,417,400	¥1,505,400	¥1,964,000	¥2,052,000	¥137,000加算
	60-57型	5,999×5,700	¥1,553,700	¥1,641,700	¥2,165,100	¥2,253,100	¥137,000加算
縦2 連棟	48-50型	4,808×10,025	¥2,250,600	¥2,426,600	¥2,989,200	¥3,165,200	¥274,000加算
	54-50型	5,404×10,025	¥2,443,000	¥2,619,000	¥3,280,000	¥3,456,000	¥274,000加算
	60-50型	5,999×10,025	¥2,667,900	¥2,843,900	¥3,603,300	¥3,779,300	¥274,000加算
	48-57型	4,808×11,425	¥2,624,600	¥2,800,600	¥3,588,200	¥3,764,200	¥274,000加算
	54-57型	5,404×11,425	¥2,866,600	¥3,042,600	¥3,959,800	¥4,135,800	¥274,000加算
	60-57型	5,999×11,425	¥3,141,100	¥3,317,100	¥4,363,900	¥4,539,900	¥274,000加算

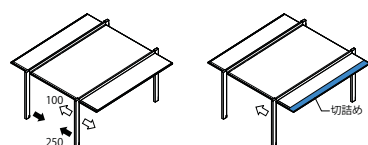

柱移動OP・屋根切詰め 加算額

柱を移動する場合や屋根長さを切詰める場合は、下記金額を加算してください。

サイズ	加算額(柱1本)
W48	¥6,900
W54, 60	¥8,800

※上記は柱1本を移動する場合の金額です。柱2本を移動する場合は2倍してください。
※柱を101～250mmの範囲で移動させる場合、柱2本の移動が必要になります。

注意

- 家屋の雪や植木鉢などの落下のおそれのある場所への施工はさせていただきます。
- 豪雪地帯での施工はさせていただきます。
- 積雪が20cmを超えないうちに、必ず雪下ろしをしてください。
- 雪下ろしや施工のため、カーポート周囲400mm程度のスペースを空けてください。
- 絶対に屋根の上に乗らないでください。
- みだりに改造、変更をしないでください。
- 奥行サイズ違いの連棟の場合は、施工時に部材が入れ違うことのないようにご注意ください。
- 屋根材(アルミ形材)の部材ごとの色のばらつきは、色調限度範囲内ですが、光の反射などにより、見え方にばらつくことがあります。あらかじめご了承ください。
- 屋根材(アルミ形材)は気温変化により結露が生じることがあります。
- 屋根材(アルミ形材)が太陽の反射により、眩しい場合があります。
- 雨樋(後枠)のたわみより雨樋の中に雨水が少し溜まってしまうことがありますが、性能上問題ありません。
- 木調色は天井面(屋根材下面)のみとなります。
- 天然木の持つ素材ごとの表情の違い、木目や色の風合いまで再現しているため、部位により柄や色調に違いが出る場合があります。
- 雨樋(後枠)のコーナー部は水抜き箇所となっています。雨が止んだ後に水が排水される場合がありますのであらかじめご了承ください。

オプション関連商品

カーポートSCシリーズ共通オプション カーポートライト、極接続部品セット、柱移動、 カーフロア、カーストッパー、雨樋ネット
カーポートSC 2台用 オプション サイドスクリーン(水上・水下)、 カーポートカメラセット、異形対応、 偏芯基礎部材

全長や重量が一定基準を超えるものについては、別途運賃がかかります。

カーポートSC 2台用 梁延長

主要材質	本体	アルミ形材	色	柱・梁	シャイングレーF(SF)	ブラック(BK)	ナチュラルシルバーF(PW)
	屋根材	アルミ形材またはアルミ形材+ラッピング形材		屋根材	アルミ形材色 アルミ形材色+ラッピング形材色	シャイングレーF(SF)	ブラック(BK) ブラック(BK)+ チェリーウッド(PT)
					オーク(KR)		クリエモカ(RT)



屋根材 (アルミ形材) サイドスクリーン 取付可能 (アルミ形材)

LED (オプション)

基準風速
V0=42 m/s

耐積雪
20 cm 相当
比重0.3



2本梁延長 60-50型 梁延長W90 柱・梁:ブラック 屋根材:ナチュラルシルバーF



梁延長部にダウンライトの設置が可能



※延長した梁の下に取り付ける梁カバーは、柱とは幅が異なります。

1本梁R延長 60-50型 梁延長W90 柱・梁:ブラック 屋根材:ブラック+クリエモカ、梁延長部:ダウンライト・屋根部:シームレスラインライト
※シームレスラインライトは設置環境により光の感じ方が異なる場合があります。

連結部あり



1本梁延長 梁延長W>60 L延長



1本梁延長 梁延長W>60 R延長



2本梁延長 梁延長W>60

※梁延長W>60の場合、3台用の梁を使用します。詳細は発注資料 規格価格表 カーポート編①を参照ください。

商品の色は印刷の性質上、実物と多少違うことがあります。表示価格には消費税・工事費・配送費は含まれていません。

1202 LIXIL

セット価格表 連結部なし(梁延長W≤60)

■ は受注生産品です。

呼称	梁間口呼称(梁延長W)	寸法(W×L)	価格					
			標準柱(H22)	ロング柱(H25)	ラッピング形材色(木調色)使用		H28柱(H28)使用加算額 ※ロング柱(H25)使用価格に加算	
					標準柱(H22)	ロング柱(H25)		
1 本梁延長※1 前柵側(水上) 水勾配 後柵側(水下)	48-50型	54	4,808(5,404)×5,000	¥1,149,200	¥1,237,200	¥1,518,500	¥1,606,500	¥137,000加算
	48-50型	60	4,808(5,999)×5,000	¥1,161,800	¥1,249,800	¥1,531,100	¥1,619,100	¥137,000加算
	54-50型	60	5,404(5,999)×5,000	¥1,251,800	¥1,339,800	¥1,670,300	¥1,758,300	¥137,000加算
	48-57型	54	4,808(5,404)×5,700	¥1,336,200	¥1,424,200	¥1,818,000	¥1,906,000	¥137,000加算
	48-57型	60	4,808(5,999)×5,700	¥1,348,800	¥1,436,800	¥1,830,600	¥1,918,600	¥137,000加算
2 本梁延長 前柵側(水上) 水勾配 後柵側(水下)	48-50型	54	4,808(5,404)×5,000	¥1,165,200	¥1,253,200	¥1,534,500	¥1,622,500	¥137,000加算
	48-50型	60	4,808(5,999)×5,000	¥1,190,400	¥1,278,400	¥1,559,700	¥1,647,700	¥137,000加算
	54-50型	60	5,404(5,999)×5,000	¥1,274,400	¥1,362,400	¥1,692,900	¥1,780,900	¥137,000加算
	48-57型	54	4,808(5,404)×5,700	¥1,352,200	¥1,440,200	¥1,834,000	¥1,922,000	¥137,000加算
	48-57型	60	4,808(5,999)×5,700	¥1,377,400	¥1,465,400	¥1,859,200	¥1,947,200	¥137,000加算
54-57型	60	5,404(5,999)×5,700	¥1,486,200	¥1,574,200	¥2,032,800	¥2,120,800	¥137,000加算	

※1 イラストはL延長です。L-Rどちらの梁を延長する場合も価格は同じになります。

セット価格表 連結部あり(梁延長W>60)

■ は受注生産品です。

呼称	梁間口呼称(梁延長W)	寸法(W×L)	価格					
			標準柱(H22)	ロング柱(H25)	ラッピング形材色(木調色)使用		H28柱(H28)使用加算額 ※ロング柱(H25)使用価格に加算	
					標準柱(H22)	ロング柱(H25)		
1 本梁延長※1 前柵側(水上) 水勾配 後柵側(水下)	48-50型	72	4,808(7,248)×5,000	¥1,333,800	¥1,425,800	¥1,703,100	¥1,795,100	¥141,100加算
	54-50型	72	5,404(7,248)×5,000	¥1,423,800	¥1,515,800	¥1,842,300	¥1,934,300	¥141,100加算
	60-50型	72	5,999(7,248)×5,000	¥1,522,700	¥1,614,700	¥1,990,400	¥2,082,400	¥141,100加算
	48-50型	81	4,808(8,142)×5,000	¥1,377,300	¥1,469,300	¥1,746,600	¥1,838,600	¥141,100加算
	54-50型	81	5,404(8,142)×5,000	¥1,443,700	¥1,535,700	¥1,862,200	¥1,954,200	¥141,100加算
	60-50型	81	5,999(8,142)×5,000	¥1,542,600	¥1,634,600	¥2,010,300	¥2,102,300	¥141,100加算
	48-50型	90	4,808(9,035)×5,000	¥1,397,200	¥1,489,200	¥1,766,500	¥1,858,500	¥141,100加算
	54-50型	90	5,404(9,035)×5,000	¥1,487,200	¥1,579,200	¥1,905,700	¥1,997,700	¥141,100加算
	60-50型	90	5,999(9,035)×5,000	¥1,562,500	¥1,654,500	¥2,030,200	¥2,122,200	¥141,100加算
	48-57型	72	4,808(7,248)×5,700	¥1,520,800	¥1,612,800	¥2,002,600	¥2,094,600	¥141,100加算
	54-57型	72	5,404(7,248)×5,700	¥1,635,600	¥1,727,600	¥2,182,200	¥2,274,200	¥141,100加算
	60-57型	72	5,999(7,248)×5,700	¥1,759,300	¥1,851,300	¥2,370,700	¥2,462,700	¥141,100加算
	48-57型	81	4,808(8,142)×5,700	¥1,564,300	¥1,656,300	¥2,046,100	¥2,138,100	¥141,100加算
	54-57型	81	5,404(8,142)×5,700	¥1,655,500	¥1,747,500	¥2,202,100	¥2,294,100	¥141,100加算
	60-57型	81	5,999(8,142)×5,700	¥1,779,200	¥1,871,200	¥2,390,600	¥2,482,600	¥141,100加算
2 本梁延長 前柵側(水上) 水勾配 後柵側(水下)	48-50型	72	4,808(7,248)×5,000	¥1,558,000	¥1,654,000	¥1,927,300	¥2,023,300	¥145,200加算
	54-50型	72	5,404(7,248)×5,000	¥1,642,000	¥1,738,000	¥2,060,500	¥2,156,500	¥145,200加算
	60-50型	72	5,999(7,248)×5,000	¥1,704,700	¥1,800,700	¥2,172,400	¥2,268,400	¥145,200加算
	48-50型	81	4,808(8,142)×5,000	¥1,635,400	¥1,731,400	¥2,004,700	¥2,100,700	¥145,200加算
	54-50型	81	5,404(8,142)×5,000	¥1,681,800	¥1,777,800	¥2,100,300	¥2,196,300	¥145,200加算
	60-50型	81	5,999(8,142)×5,000	¥1,768,100	¥1,864,100	¥2,235,800	¥2,331,800	¥145,200加算
	48-50型	90	4,808(9,035)×5,000	¥1,684,800	¥1,780,800	¥2,054,100	¥2,150,100	¥145,200加算
	54-50型	90	5,404(9,035)×5,000	¥1,759,200	¥1,855,200	¥2,177,700	¥2,273,700	¥145,200加算
	60-50型	90	5,999(9,035)×5,000	¥1,807,900	¥1,903,900	¥2,275,600	¥2,371,600	¥145,200加算
	48-57型	72	4,808(7,248)×5,700	¥1,745,000	¥1,841,000	¥2,226,800	¥2,322,800	¥145,200加算
	54-57型	72	5,404(7,248)×5,700	¥1,853,800	¥1,949,800	¥2,400,400	¥2,496,400	¥145,200加算
	60-57型	72	5,999(7,248)×5,700	¥1,941,300	¥2,037,300	¥2,552,700	¥2,648,700	¥145,200加算
	48-57型	81	4,808(8,142)×5,700	¥1,822,400	¥1,918,400	¥2,304,200	¥2,400,200	¥145,200加算
	54-57型	81	5,404(8,142)×5,700	¥1,893,600	¥1,989,600	¥2,440,200	¥2,536,200	¥145,200加算
	60-57型	81	5,999(8,142)×5,700	¥2,004,700	¥2,100,700	¥2,616,100	¥2,712,100	¥145,200加算
48-57型	90	4,808(9,035)×5,700	¥1,871,800	¥1,967,800	¥2,353,600	¥2,449,600	¥145,200加算	
54-57型	90	5,404(9,035)×5,700	¥1,971,000	¥2,067,000	¥2,517,600	¥2,613,600	¥145,200加算	

※1 イラストはL延長です。L-Rどちらの梁を延長する場合も価格は同じになります。

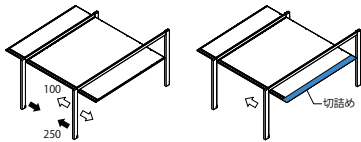

柱移動OP・屋根切詰め 加算額

柱を移動する場合や屋根根長さを切詰る場合は、下記金額を加算してください。

サイズ	加算額(柱1本)
W48	¥6,900
W54, 60	¥8,800

※上記は柱1本を移動する場合の金額です。柱2本を移動する場合は2倍してください。

※柱を101~250mmの範囲で移動させる場合、柱2本の移動が必要になります。

注意

- 梁延長仕様は水上側(前柵側)延長のみ可能です。
- 家屋の雪や植木鉢などの落下のおそれのある場所への施工はさせていただきます。
- 豪雪地帯での施工はさせていただきます。
- 積雪が20cmを超えないうちに、必ず雪下ろしをしてください。
- 雪下ろしや施工のため、カーポート周囲400mm程度のスペースを空けてください。
- 絶対に屋根の上に歩かないでください。
- みだりに改造、変更をしないでください。
- 屋根材(アルミ形材)の部材ごとの色のばらつきは、色調限度範囲内ですが、光の反射などにより、見え方にばらつきことがあります。あらかじめご了承ください。
- 屋根材(アルミ形材)は気温変化により結露が生じることがあります。
- 屋根材(アルミ形材)が太陽の反射により、眩しい場合があります。
- 雨樋(後柵)のたわみより雨樋の中に雨水が少し溜まってしまおうことがありますが、性能上問題ありません。
- 木調色は天井面(屋根材下面)のみとなります。

- 天然木の持つ素材ごとの表情の違い、木目や色の風合いまで再現しているため、部位により柄や色調に違いが出る場合があります。
- 屋根自身の重みにより、梁がたわむことがあります。性能上問題はありせん。
- 雨樋(後柵)のコーナー部は水抜き箇所となっています。雨が止んだ後に水が排水される場合がありますのであらかじめご了承ください。

オプション関連商品

カーポートSCシリーズ共通オプション
カーポートライト、樋接続部品セット、柱移動、カーフロア、カーस्टッパー、雨樋ネット
カーポートSC 梁延長 オプション
サイドスクリーン(水下)、カーポートカメラセット、偏芯基礎部材、異形対応

全長や重量が一定基準を超えるものについては、別途運賃がかかります。

カーポートSC 3台用

主要材質	本体	アルミ形材	色	柱・梁	シャイングレーF(SF)	ブラック(BK)	ナチュラルシルバーF(PW)
	屋根材	アルミ形材またはアルミ形材+ラッピング形材		屋根材	アルミ形材色 アルミ形材色+ラッピング形材色	シャイングレーF(SF)	ブラック(BK) ブラック(BK)+ チェリーウッド(PT)
					オーク(KR)		クリエモカ(RT)



屋根材 (アルミ形材) サイドスクリーン 取付可能 (アルミ形材)

LED (オプション)

基準風速
V0=42 m/s

耐積雪
20 cm相当
比重0.3



90-57型 柱・梁:ブラック 屋根材:ナチュラルシルバーF



90-57型 柱・梁:ブラック 屋根材:ナチュラルシルバーF、シームレスラインライト

※シームレスラインライトは設置環境により光の感じ方が異なる場合があります。

商品の色は印刷の性質上、実物と多少違うことがあります。表示価格には消費税・工事費・配送費は含まれていません。

1204 LIXIL



81-50型 柱・梁:ブラック 屋根材:ブラック+オーク サイドスクリーン:ブラック



81-50型
柱・梁:シャイングレーF
屋根材:シャイングレーF



81-50型
柱・梁:ブラック
屋根材:ブラック



81-50型
柱・梁:ブラック
屋根材:シャイングレーF



81-50型
柱・梁:ブラック
屋根材:ナチュラルシルバーF



81-50型
柱・梁:ブラック
屋根材:ブラック+オーク



81-50型
柱・梁:ブラック
屋根材:ブラック+チェリーウッド



81-50型
柱・梁:ブラック
屋根材:ブラック+クリエモカ



81-50型
柱・梁:ナチュラルシルバーF
屋根材:ナチュラルシルバーF

セット価格表

■ は受注生産品です。

呼称	寸法 (W×L)	価格					
		標準柱 (H22)	ロング柱 (H25)	ラッピング形材色(木調色)使用		H28柱(H28) 使用加算額 ※ロング柱(H25)使用 価格に加算	
				標準柱 (H22)	ロング柱 (H25)		
基本	72-50型	7,248×5,000	¥2,368,800	¥2,512,800	¥2,974,100	¥3,118,100	¥217,800加算
	81-50型	8,142×5,000	¥2,573,300	¥2,717,300	¥3,257,200	¥3,401,200	¥217,800加算
	90-50型	9,035×5,000	¥2,777,800	¥2,921,800	¥3,540,300	¥3,684,300	¥217,800加算
	72-57型	7,248×5,700	¥2,677,300	¥2,821,300	¥3,462,400	¥3,606,400	¥217,800加算
	81-57型	8,142×5,700	¥2,922,600	¥3,066,600	¥3,811,500	¥3,955,500	¥217,800加算
	90-57型	9,035×5,700	¥3,167,900	¥3,311,900	¥4,160,600	¥4,304,600	¥217,800加算

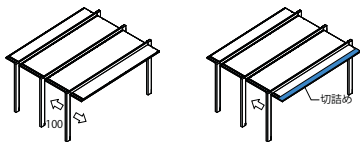

柱移動OP・屋根切詰め 加算額

柱を移動する場合や屋根長さを切詰る場合は、下記金額を加算してください。

サイズ	加算額(柱1本)
W72	¥10,700
W81、90	¥12,600

※上記は柱1本を移動する場合の金額です。柱2本を移動する場合は2倍、3本を移動する場合は3倍してください。

注意

- 家屋の雪や植木鉢などの落下のおそれのある場所への施工はさせていただきます。
- 豪雪地帯での施工はさせていただきます。
- 積雪が20cmを超えないうちに、必ず雪下ろしをしてください。
- 雪下ろしや施工のため、カーポート周囲400mm程度のスペースを空けてください。
- 絶対に屋根の上に乗らないでください。
- みだりに改造、変更をしないでください。
- 屋根材(アルミ形材)の部材ごとの色のばらつきは、色調限度範囲内ですが、光の反射などにより、見え方にばらつきことがあります。あらかじめご了承ください。
- 屋根材(アルミ形材)は気温変化により結露が生じることがあります。
- 屋根材(アルミ形材)が太陽の反射により、眩しい場合があります。
- 雨樋(後枠)のたわみより雨樋の中に雨水が少し溜まってしまうことがありますが、性能上問題ありません。
- 木調色は天井面(屋根材下面)のみとなります。
- 天然木の持つ素材ごとの表情の違い、木目や色の風合いまで再現しているため、部位により柄や色調に違いが出る場合があります。
- 屋根自身の重みにより、梁がたわむことがありますが、性能上問題はありません。
- 雨樋(後枠)のコーナー部は水抜き箇所となっています。雨が止んだ後に水が排水される場合がありますのであらかじめご了承ください。

オプション関連商品

カーポートSCシリーズ共通オプション カーポートライト、極接続部品セット、柱移動、 カーフロア、カーズトッパー、雨樋ネット
カーポートSC 3台用 オプション サイドスクリーン(水上・水下)、 カーポートカメラセット、異形対応、 偏芯基礎部材

規格価格表
カーポート編①(別冊)
UK5500_P54

使用上・施工上の
ご注意
P.2531

耐積雪荷重
P.2532

LIXIL 1205

ラインアップ

カーポートSC
カーポートライトSC

アーキフィールド

グループ
カーポート

アーキフラン

カーポートSW
カーポートST

ソルティポート

フーゴ

カーポート

ネスカ

カーポート
カーフロア
カーズトッパー

カーポート
カーポートライト

全長や重量が一定基準を超えるものについては、別途運賃がかかります。

カーポートSC 3台用 梁延長

主要材質	本体	アルミ形材	色	柱・梁	シャイングレーF(SF)	ブラック(BK)	ナチュラルシルバーF(PW)
	屋根材	アルミ形材またはアルミ形材+ラッピング形材		屋根材	アルミ形材色 アルミ形材色+ラッピング形材色	シャイングレーF(SF)	ブラック(BK) ブラック(BK)+
					オーク(KR)	チェリーウッド(PT)	クリエモカ(RT)





屋根材 (アルミ形材) サイドスクリーン 取付可能
 LED (オプション)



3本梁延長 81-50型 梁延長W90 柱・梁:ブラック 屋根材:ブラック



3本梁延長 72-50型 梁延長W81 柱・梁:ナチュラルシルバーF 屋根材:ナチュラルシルバーF、梁延長部:ダウンライト、屋根部:ダウンライト

商品の色は印刷の性質上、実物と多少違うことがあります。表示価格には消費税・工事費・配送費は含まれていません。

1206 LIXIL

ラインアップ

カーポートSC

アーキフィールド

カーポートG

アーキフラン

カーポートSW

ソルティポート

フーゴ

カーポート

ネスカ

カーポートカバー
カーポートライト



1本梁L延長



1本梁R延長



2本梁L-L延長



2本梁L-R延長



梁延長部にダウンライトの設置が可能



※延長した梁の下に取り付ける梁力バーは、柱とは幅が異なります。

セット価格表

■は受注生産品です。

呼称	梁間口 呼称 (梁延長W)	寸法 (W×L)	価格						
			標準柱 (H22)	ロング柱 (H25)	ラッピング形材色(木調色)使用		H28柱(H28) 使用加算額 ※ロング柱(H25)使用 価格に加算		
					標準柱 (H22)	ロング柱 (H25)			
1本梁延長※1	前枠側(水上) 水勾配	72-50型	81	7,248(8,142)×5,000	¥2,422,300	¥2,566,300	¥3,027,600	¥3,171,600	¥217,800加算
		72-50型	90	7,248(9,035)×5,000	¥2,442,200	¥2,586,200	¥3,047,500	¥3,191,500	¥217,800加算
	後枠側(水下)	81-50型	90	8,142(9,035)×5,000	¥2,626,800	¥2,770,800	¥3,310,700	¥3,454,700	¥217,800加算
		72-57型	81	7,248(8,142)×5,700	¥2,730,800	¥2,874,800	¥3,515,900	¥3,659,900	¥217,800加算
		72-57型	90	7,248(9,035)×5,700	¥2,750,700	¥2,894,700	¥3,535,800	¥3,679,800	¥217,800加算
2本梁延長※2	前枠側(水上) 水勾配	72-50型	81	7,248(8,142)×5,000	¥2,452,200	¥2,596,200	¥3,057,500	¥3,201,500	¥217,800加算
		72-50型	90	7,248(9,035)×5,000	¥2,515,600	¥2,659,600	¥3,120,900	¥3,264,900	¥217,800加算
	後枠側(水下)	81-50型	90	8,142(9,035)×5,000	¥2,656,700	¥2,800,700	¥3,340,600	¥3,484,600	¥217,800加算
		72-57型	81	7,248(8,142)×5,700	¥2,760,700	¥2,904,700	¥3,545,800	¥3,689,800	¥217,800加算
		72-57型	90	7,248(9,035)×5,700	¥2,824,100	¥2,968,100	¥3,609,200	¥3,753,200	¥217,800加算
3本梁延長	前枠側(水上) 水勾配	72-50型	81	7,248(8,142)×5,000	¥2,482,100	¥2,626,100	¥3,087,400	¥3,231,400	¥217,800加算
		72-50型	90	7,248(9,035)×5,000	¥2,589,000	¥2,733,000	¥3,194,300	¥3,338,300	¥217,800加算
	後枠側(水下)	81-50型	90	8,142(9,035)×5,000	¥2,686,600	¥2,830,600	¥3,370,500	¥3,514,500	¥217,800加算
		72-57型	81	7,248(8,142)×5,700	¥2,790,600	¥2,934,600	¥3,575,700	¥3,719,700	¥217,800加算
		72-57型	90	7,248(9,035)×5,700	¥2,897,500	¥3,041,500	¥3,682,600	¥3,826,600	¥217,800加算
		81-57型	90	8,142(9,035)×5,700	¥3,035,900	¥3,179,900	¥3,924,800	¥4,068,800	¥217,800加算

※1 イラストはL延長です。L-Rどちらの梁を延長する場合も価格は同じになります。

※2 イラストはL-L延長です。L-R延長の場合も価格は同じになります。

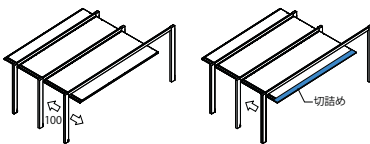

柱移動OP・屋根切詰め 加算額

柱を移動する場合や屋根長さを切詰る場合は、下記金額を加算してください。

サイズ	加算額(柱1本)
W72	¥10,700
W81	¥12,600

※上記は柱1本を移動する場合の金額です。柱2本を移動する場合は2倍、3本を移動する場合は3倍してください。

注意

- 梁延長仕様は水上側(前枠側)延長のみ可能です。
- 家屋の雪や植木鉢などの落下のおそれのある場所への施工はさせていただきます。
- 豪雪地帯での施工はさせていただきます。
- 積雪が20cmを超えないうちに、必ず雪下ろしをしてください。
- 雪下ろしや施工のため、カーポート周囲400mm程度のスペースを空けてください。
- 絶対に屋根の上に歩かないでください。
- みだりに改造、変更をしないでください。
- 屋根材(アルミ形材)の部材ごとの色のばらつきは、色調限度範囲内ですが、光の反射などにより、見え方にばらつくことがあります。あらかじめご了承ください。
- 屋根材(アルミ形材)は気温変化により結露が生じることがあります。
- 屋根材(アルミ形材)が太陽の反射により、眩しい場合があります。
- 雨樋(後枠)のたわみより雨樋の中に雨水が少し溜まってしまうことがありますが、性能上問題ありません。
- 木調色は天井面(屋根材下面)のみとなります。
- 天然木の持つ素材ごとの表情の違い、木目や色の風合いまで再現しているため、部位により柄や色調に違いが出る場合があります。
- 屋根自身の重みにより、梁がたわむことがありますが、性能上問題はありません。
- 雨樋(後枠)のコーナー部は水抜き箇所となっています。雨が止んだ後に水が排水される場合がありますのであらかじめご了承ください。

オプション関連商品

カーポートSCシリーズ共通オプション カーポートライト、極接続部品セット、柱移動、 カーフロア、カーズトッパー、雨樋ネット
カーポートSC 梁延長 オプション サイドスクリーン(水下)、 カーポートカメラセット、偏芯基礎部材、 異形対応

規格価格表 カーポート編①(別冊) UK5500_P60	使用上・施工上の ご注意 P.2531	耐積雪荷重 P.2532
---	----------------------------------	------------------------

全長や重量が一定基準を超えるものについては、別途運賃がかかります。

カーポートSC 1500 1台用

主要材質	本体	アルミ形材	色	柱・梁	シャイングレーF(SF)	ブラック(BK)	ナチュラルシルバーF(PW)
	屋根材	アルミ形材またはアルミ形材+ラッピング形材		屋根材	アルミ形材色 アルミ形材色+ラッピング形材色	シャイングレーF(SF)	ブラック(BK) ブラック(BK)+ チェリーウッド(PT)
					オーク(KR)		クリエモカ(RT)

 縦連棟
 屋根材 (アルミ形材)
 サイドスクリーン 取付可能
 LED (オプション)
 省エネ
 基準風速 $v_0=46$ m/s
 耐積雪 50 cm 相当
 比重0.3



30-50型 柱・梁:ブラック 屋根材:ナチュラルシルバーF



30-50型 柱・梁:ブラック 屋根材:ブラック+チェリーウッド

ラインアップ

カーポートSC
カーポートSCC

アーキフィールド

カーポート
カーポートG

アーキフラン

カーポートSW
カーポートST

ソルティポート

フーゴ

カーポート

ネスカ

カーポート
カーポートC

カーポート
カーポートL

カーポート
カーポートS

商品の色は印刷の性質上、実物と多少違うことがあります。表示価格には消費税・工事費・配送費は含まれていません。

1208 LIXIL



30-50型
柱・梁:シヤイングレーF
屋根材:シヤイングレーF



30-50型
柱・梁:ブラック
屋根材:ブラック



30-50型
柱・梁:ナチュラルシルバーF
屋根材:ナチュラルシルバーF



30-50型
柱・梁:ブラック
屋根材:シヤイングレーF



30-50型
柱・梁:ブラック
屋根材:ブラック+オーク



30-50型
柱・梁:ブラック
屋根材:ブラック+チェリーウッド



30-50型
柱・梁:ブラック
屋根材:ブラック+クリエモカ



縦2連棟
30-50型
柱・梁:ナチュラルシルバーF
屋根材:ナチュラルシルバーF

セット価格表

■は受注生産品です。

呼称	寸法 (W×L)	価格					
		標準柱 (H22)	ロング柱 (H25)	ラッピング形材色(木調色)使用		凍上柱(H22) H28柱(H28) 使用加算額 ※ロング柱(H25)使用 価格に加算	
基本	30-50型	3,021×5,000	¥771,000	¥859,000	¥992,700	¥1,080,700	¥136,200加算
	33-50型	3,319×5,000	¥837,900	¥925,900	¥1,084,200	¥1,172,200	¥136,200加算
	30-57型	3,021×5,700	¥883,600	¥971,600	¥1,171,000	¥1,259,000	¥136,200加算
	33-57型	3,319×5,700	¥962,900	¥1,050,900	¥1,282,700	¥1,370,700	¥136,200加算
縦2連棟	30-50型	3,021×10,025	¥1,561,700	¥1,737,700	¥2,005,100	¥2,181,100	¥272,400加算
	33-50型	3,319×10,025	¥1,697,500	¥1,873,500	¥2,190,100	¥2,366,100	¥272,400加算
	30-57型	3,021×11,425	¥1,786,900	¥1,962,900	¥2,361,700	¥2,537,700	¥272,400加算
	33-57型	3,319×11,425	¥1,947,500	¥2,123,500	¥2,587,100	¥2,763,100	¥272,400加算

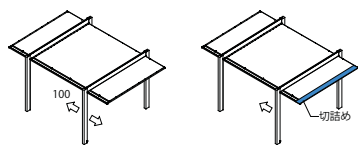

柱移動OP・屋根切詰め 加算額

柱を移動する場合や屋根長さを切詰める場合は、下記金額を加算してください。

サイズ	加算額(柱1本)
W30	¥5,000
W33	¥6,900

※上記は柱1本を移動する場合の金額です。柱2本を移動する場合は2倍してください。

注意

- 家屋の雪や植木鉢などの落下のおそれのある場所への施工はさせていただきます。
- 豪雪地帯での施工はさせていただきます。
- 積雪が50cmを超えないうちに、必ず雪下ろしをしてください。
- 雪下ろしや施工のため、カーポート周囲400mm程度のスペースを空けてください。
- 絶対に屋根の上に乗らないでください。
- みだりに改造、変更をしないでください。
- 奥行サイズ違いの連棟の場合は、施工時に部材が入れ違うことのないようにご注意ください。
- 屋根材(アルミ形材)の部材ごとの色のばらつきは、色調限度範囲内ですが、光の反射などにより、見え方にばらつくことがあります。あらかじめご了承ください。
- 屋根材(アルミ形材)は気温変化により結露が生じることがあります。
- 屋根材(アルミ形材)が太陽の反射により、眩しい場合があります。
- 雨樋(後枠)のたわみより雨樋の中に雨水が少し溜まってしまうことがありますが、性能上問題ありません。
- 木調色は天井面(屋根材下面)のみとなります。
- 天然木の持つ素材ごとの表情の違い、木目や色の風合いまで再現しているため、部位により柄や色調に違いが出る場合があります。
- 雨樋(後枠)のコーナー部は水抜き箇所となっています。雨が止んだ後に水が排水される場合がありますのであらかじめご了承ください。

オプション関連商品

カーポートSCシリーズ共通オプション
カーポートライト、極接続部品セット、柱移動、カーフロア、カーストッパー、雨樋ネット
カーポートSC1500 1台用 オプション
サイドスクリーン(水上・水下)、カーポートカメラセット、異形対応、偏芯基礎部材

全長や重量が一定基準を超えるものについては、別途運賃がかかります。

カーポートSC 1500 2台用

主要材質	本体	アルミ形材	色	柱・梁	シャイングレーF(SF)	ブラック(BK)	ナチュラルシルバーF(PW)
	屋根材	アルミ形材またはアルミ形材+ラッピング形材		屋根材	アルミ形材色 アルミ形材色+ラッピング形材色	シャイングレーF(SF)	ブラック(BK) ブラック(BK)+ チェリーウッド(PT)
					オーク(KR)		クリエモカ(RT)







屋根材 (アルミ形材) サイドスクリーン 取付可能 (オプション) LED (オプション) 基準風速 $v_0=46$ m/s 耐積雪 50 cm 相当 比重0.3



54-50型 柱・梁:ナチュラルシルバーF 屋根材:ナチュラルシルバーF



54-50型 柱・梁:ブラック 屋根材:ナチュラルシルバーF

商品の色は印刷の性質上、実物と多少違うことがあります。表示価格には消費税・工事費・配送費は含まれていません。

1210 LIXIL

ラインアップ

カーポートSC
カーポートSC

アーキテイルド

カーポート
カーポート

アーキテイルド

カーポートSW
カーポートST

ソルティポート

フーゴ

カーポート

ネスカ

カーポート
カーポート

カーポート
カーポート

カーポート
カーポート



54-50型
柱・梁:シャイングレーフ
屋根材:シャイングレーフ



54-50型
柱・梁:ブラック
屋根材:ブラック



54-50型
柱・梁:ブラック
屋根材:ナチュラルシルバーF



54-50型
柱・梁:ブラック
屋根材:シャイングレーフ



54-50型
柱・梁:ブラック
屋根材:ブラック+オーク



54-50型
柱・梁:ブラック
屋根材:ブラック+チェリーウッド



54-50型
柱・梁:ブラック
屋根材:ブラック+クリエモカ

セット価格表

■は受注生産品です。

呼称	寸法 (W×L)	価格					
		標準柱 (H22)	ロング柱 (H25)	ラッピング形材色(木調色)使用		凍上柱(H22) H28柱(H28) 使用加算額 ※ロング柱(H25)使用 価格に加算	
				標準柱 (H22)	ロング柱 (H25)		
基本	48-50型	4,863×5,000	¥1,438,200	¥1,576,800	¥1,827,300	¥1,965,900	¥212,700加算
	54-50型	5,458×5,000	¥1,549,800	¥1,688,400	¥1,991,300	¥2,129,900	¥212,700加算
	60-50型	6,053×5,000	¥1,687,600	¥1,826,200	¥2,181,500	¥2,320,100	¥212,700加算
	48-57型	4,863×5,700	¥1,642,800	¥1,781,400	¥2,156,600	¥2,295,200	¥212,700加算
	54-57型	5,458×5,700	¥1,781,600	¥1,920,200	¥2,364,600	¥2,503,200	¥212,700加算
	60-57型	6,053×5,700	¥1,946,600	¥2,085,200	¥2,598,800	¥2,737,400	¥212,700加算
縦2連棟	48-50型	4,863×10,025	¥2,907,800	¥3,185,000	¥3,686,000	¥3,963,200	¥425,400加算
	54-50型	5,458×10,025	¥3,131,400	¥3,408,600	¥4,014,400	¥4,291,600	¥425,400加算
	60-50型	6,053×10,025	¥3,408,900	¥3,686,100	¥4,396,700	¥4,673,900	¥425,400加算
	48-57型	4,863×11,425	¥3,317,000	¥3,594,200	¥4,344,600	¥4,621,800	¥425,400加算
	54-57型	5,458×11,425	¥3,595,000	¥3,872,200	¥4,761,000	¥5,038,200	¥425,400加算
	60-57型	6,053×11,425	¥3,926,900	¥4,204,100	¥5,231,300	¥5,508,500	¥425,400加算

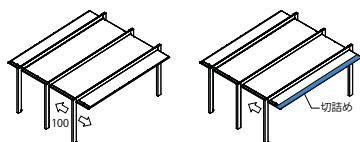

柱移動OP・屋根切詰め 加算額

柱を移動する場合や屋根長さを切詰る場合は、下記金額を加算してください。

サイズ	加算額(柱1本)
W48	¥6,900
W54, 60	¥8,800

※上記は柱1本を移動する場合の金額です。柱2本を移動する場合は2倍、3本を移動する場合は3倍してください。

注意

- 家屋の雪や植木鉢などの落下のおそれのある場所への施工はさせていただきます。
- 豪雪地帯での施工はさせていただきます。
- 積雪が50cmを超えないうちに、必ず雪下ろしをしてください。
- 雪下ろしや施工のため、カーポート周囲400mm程度のスペースを空けてください。
- 絶対に屋根の上に乗らないでください。
- みだりに改造、変更をしないでください。
- 奥行サイズ違いの連棟の場合は、施工時に部材が入れ違うことのないようにご注意ください。
- 屋根材(アルミ形材)の部材ごとの色のばらつきは、色調限度範囲内ですが、光の反射などにより、見え方にばらつくことがあります。あらかじめご了承ください。
- 屋根材(アルミ形材)は気温変化により結露が生じることがあります。
- 屋根材(アルミ形材)が太陽の反射により、眩しい場合があります。
- 雨樋(後枠)のたわみより雨樋の中に雨水が少し溜まってしまうことがありますが、性能上問題ありません。
- 木調色は天井面(屋根材下面)のみとなります。
- 天然木の持つ素材ごとの表情の違い、木目や色の風合いまで再現しているため、部位により柄や色調に違いが出る場合があります。
- 雨樋(後枠)のコーナー部は水抜き箇所となっています。雨が止んだ後に水が排水される場合がありますのであらかじめご了承ください。

オプション関連商品

カーポートSCシリーズ共通オプション
カーポートライト、橋接続部品セット、柱移動、カーフロア、カーストッパー、雨樋ネット
カーポートSC1500 2台用 オプション
サイドスクリーン(水上・水下)、カーポートカメラセット、異形対応、偏芯基礎部材

カーポートSC 1台用 寸法図 (単位: mm)

基本・縦2連棟 正面図

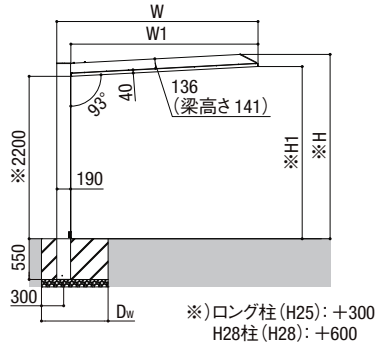

間口-奥行	W	W1	※H1	※H	Dw
24-50・57型	2,427	2,234	2,317	2,480	900
27-50型	2,725	2,532	2,332	2,496	900
27-57型	2,725	2,532	2,332	2,496	1,100
30-50型	3,022	2,829	2,348	2,511	1,100
30-57型	3,022	2,829	2,348	2,511	1,300
33-50・57型	3,320	3,127	2,363	2,527	1,300

基本(W:24~30型) 側面図

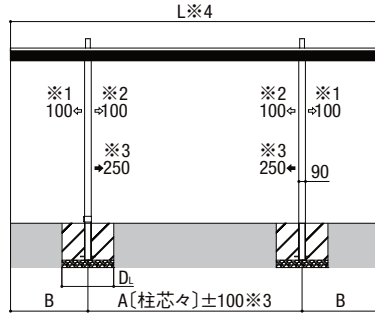

間口-奥行	L	A	B	DL
24-50型	5,000	2,900	1,050	700
24-57型	5,700	3,300	1,200	700
27-50型	5,000	2,900	1,050	800
27-57型	5,700	3,300	1,200	900
30-50型	5,000	2,900	1,050	900
30-57型	5,700	3,300	1,200	900

基本(W:33型) 側面図

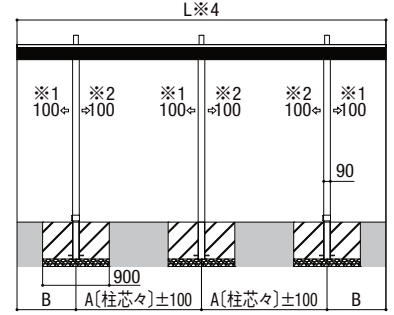

間口-奥行	L	A	B
33-50型	5,000	1,700	800
33-57型	5,700	1,900	950

※柱移動をする場合、柱移動・屋根長さ切詰めオプションを拾い出してください。
 ※1 柱移動範囲は70~100になります。
 ※2 柱移動範囲は40~100になります。
 ※3 柱を101mm以上移動させる場合、両側の柱を均等に移動させてください。その場合A寸法を-500mmまですることができます。
 ※4 照明用側枠を使用する場合、片側のみ使用は+14.5mm、両側使用は+29mmになります。

縦2連棟(W:24~30型) 側面図

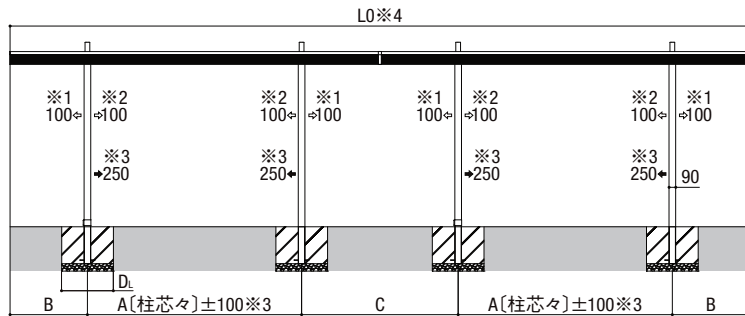

間口-奥行	L0	A	B	C	DL
24-50型	10,025	2,900	1,050	2,125	700
24-57型	11,425	3,300	1,200	2,425	700
27-50型	10,025	2,900	1,050	2,125	800
27-57型	11,425	3,300	1,200	2,425	900
30-50型	10,025	2,900	1,050	2,125	900
30-57型	11,425	3,300	1,200	2,425	900

※柱移動をする場合、柱移動・屋根長さ切詰めオプションを拾い出してください。
 ※1 柱移動範囲は70~100になります。
 ※2 柱移動範囲は40~100になります。
 ※3 柱を101mm以上移動させる場合、両側の柱を均等に移動させてください。その場合A寸法を-500mmまですることができます。
 ※4 照明用側枠を使用する場合、片側のみ使用は+14.5mm、両側使用は+29mmになります。

土間コンクリート併用基礎

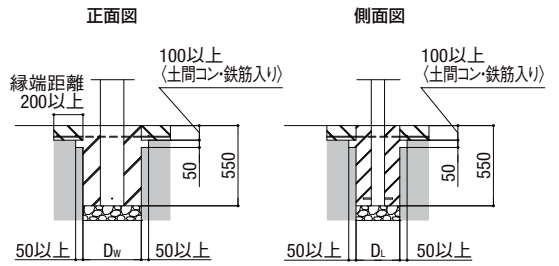

間口-奥行	Dw	DL
24-50・57型	400	350
27-50型	400	350
27-57型	450	450
30-50型	450	450
30-57型	450	500
33-50・57型	450	500

縦2連棟(W:33型) 側面図

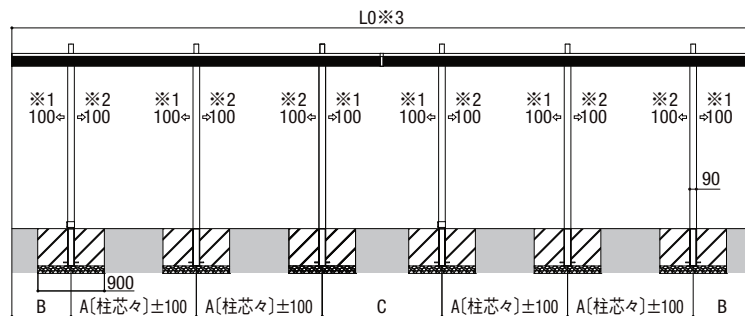

間口-奥行	L0	A	B	C
33-50型	10,025	1,700	800	1,625
33-57型	11,425	1,900	950	1,925

※柱移動をする場合、柱移動・屋根長さ切詰めオプションを拾い出してください。
 ※1 柱移動範囲は70~100になります。
 ※2 柱移動範囲は40~100になります。
 ※3 照明用側枠を使用する場合、片側のみ使用は+14.5mm、両側使用は+29mmになります。
 ※基礎寸法は長期地耐力100kN/m²相当(側面地耐力も100kN/m²)の場合です。
 地盤の条件により基礎サイズが変わるため、詳細はカタログ「カーポート建築基準法対応商品」をご参照ください。
 商品の色は印刷の性質上、実物と多少違うことがあります。表示価格には消費税・工事費・配送費は含まれていません。

偏芯基礎

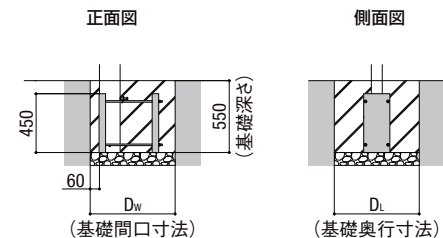

間口-奥行	Dw	DL
24-50・57型	900	700
27-50型	900	800
27-57型	1,100	900
30-50型	1,100	900
30-57型	1,300	900
33-50・57型	1,300	900

カーポートSC 後方支持 2台用 寸法図 (単位: mm)

基本 正面図

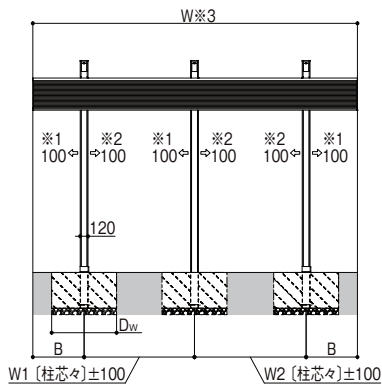

W1 (柱芯々)±100 / W2 (柱芯々)±100

- ※柱移動をする場合、柱移動・屋根長さ切詰めオプションを拾い出してください。
- ※1 柱移動範囲は90~100になります。
- ※2 柱移動範囲は30~100になります。
- ※3 照明用側枠を使用する場合、片側のみ使用は+14.5mm、両側使用は+29mmになります。

間口-奥行	W	W1	W2	B	Dw
50-48-55型	5,000	1,700	1,720	790	1,000
57-48-55型	5,700	1,900	1,920	940	1,000

基本 側面図

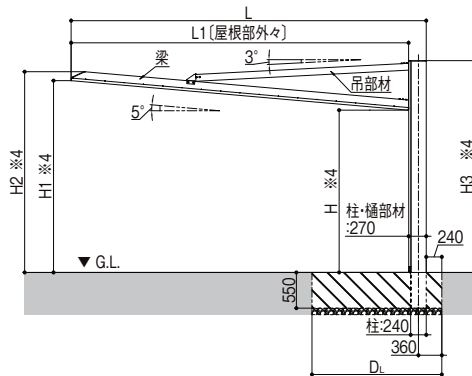

※4 ロング柱(H25):+300

間口-奥行	L	L1	H ※4	H1 ※4	H2 ※4	H3 ※4	D _L
50-57-48型	4,877	4,605	2,200	2,603	2,740	2,961	1,800
50-57-55型	5,470	5,199	2,200	2,655	2,792	2,961	2,000

土間コンクリート併用基礎

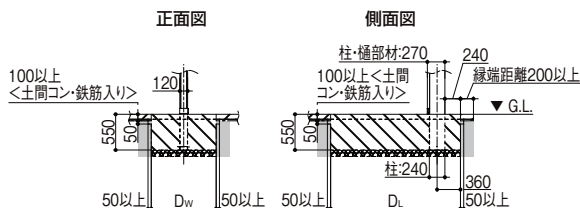

間口-奥行	D _w	D _L
50-48型	1,000	1,800
50-55型	1,000	2,000
57-48型	1,000	1,800
57-55型	1,000	2,000

偏芯基礎

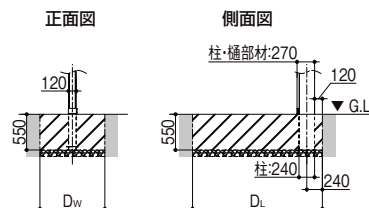

間口-奥行	D _w	D _L
50-48型	1,000	1,800
50-55型	1,000	2,000
57-48型	1,000	1,800
57-55型	1,000	2,000

※基礎寸法は長期地耐力100kN/m²相当(側面地耐力も100kN/m²)の場合です。地盤の条件により基礎サイズが変わるため、詳細はカタログ「カーポート建築基準法対応商品」をご参照ください。

横2連棟 正面図

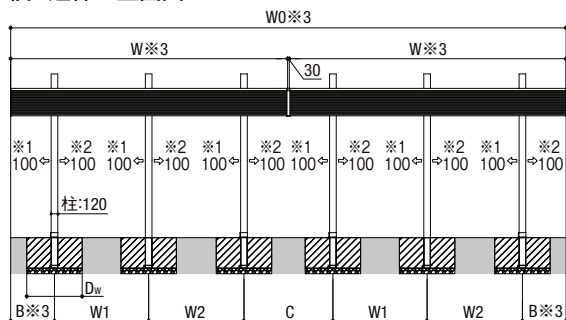

間口-奥行	L	L1	H	H1	H2	H3	W0	W	W1	W2	B	C	基礎	
													D _w	D _L
50-48型	4,877	4,605	2,200	2,603	2,740	2,961	10,025	4,997.5	1,700	1,720	790	1,605	1,000	1,800
50-55型	5,470	5,199	2,200	2,655	2,792	2,961	10,025	4,997.5	1,700	1,720	790	1,605	1,000	2,000
57-48型	4,877	4,605	2,200	2,603	2,740	2,961	11,425	5,697.5	1,920	1,920	940	1,905	1,000	1,800
57-55型	5,470	5,199	2,200	2,655	2,792	2,961	11,425	5,697.5	1,920	1,920	940	1,905	1,000	2,000

- ※1 柱移動範囲は90~100になります。
- ※2 柱移動範囲は30~100になります。
- ※3 照明用側枠を使用する場合、片側のみ使用は+14.5mm、両側使用は+29mmになります。

カーポートSC 2台用 寸法図 (単位: mm)

基本・縦2連棟 正面図

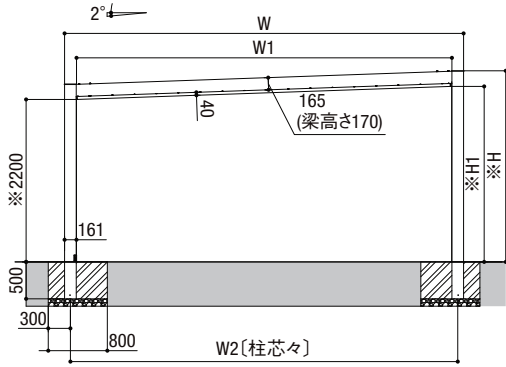

基本(W:48~60型) 側面図

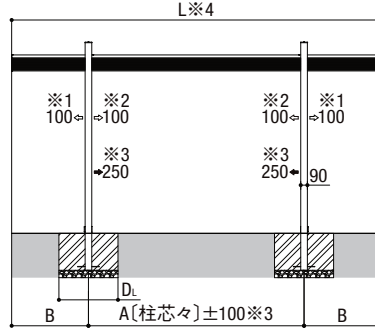

※) ロング柱 (H25): +300
H28柱 (H28): +600

間口-奥行	W	W1	W2	※H1	※H
48-50・57型	4,808	4,469	4,650	2,356	2,567
54-50・57型	5,404	5,065	5,246	2,377	2,588
60-50・57型	5,999	5,660	5,841	2,397	2,609

間口-奥行	L	A	B	D _L
48-50型	5,000	2,920	1,040	600
48-57型	5,700	3,320	1,190	600
54-60-50型	5,000	2,920	1,040	800
54-60-57型	5,700	3,320	1,190	800

※柱移動をする場合、柱移動・屋根長さ切詰めオプションを拾い出してください。
 ※1 柱移動範囲は80~100になります。(1台用と移動範囲が異なります)
 ※2 柱移動範囲は40~100になります。
 ※3 柱を101mm以上移動させる場合、両側の柱を均等に移動させてください。その場合A寸法を-500mmまですることができます。
 ※4 照明用側枠を使用する場合、片側のみ使用は+14.5mm、両側使用は+29mmになります。

縦2連棟(W:48~60型) 側面図

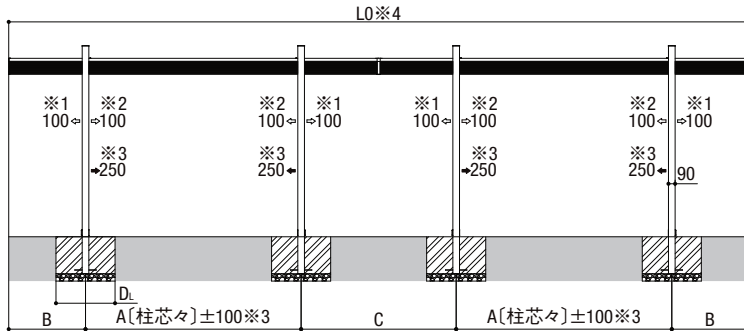

間口-奥行	L0	A	B	C	D _L
48-50型	10,025	2,920	1,040	2,105	600
48-57型	11,425	3,320	1,190	2,405	600
54-60-50型	10,025	2,920	1,040	2,105	800
54-60-57型	11,425	3,320	1,190	2,405	800

※柱移動をする場合、柱移動・屋根長さ切詰めオプションを拾い出してください。
 ※1 柱移動範囲は80~100になります。(1台用と移動範囲が異なります)
 ※2 柱移動範囲は40~100になります。
 ※3 柱を101mm以上移動させる場合、両側の柱を均等に移動させてください。その場合A寸法を-500mmまですることができます。
 ※4 照明用側枠を使用する場合、片側のみ使用は+14.5mm、両側使用は+29mmになります。

土間コンクリート併用基礎

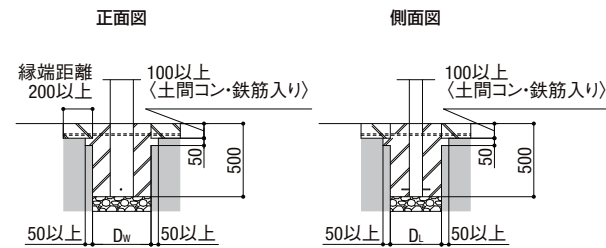

間口-奥行	D _w	D _L
48-50・57型	400	350
54-50・57型	400	350
60-50・57型	500	400

偏芯基礎

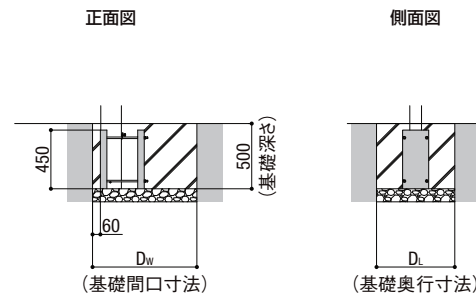

間口-奥行	D _w	D _L
48-50・57型	800	600
54-60-50・57型	800	800

※基礎寸法は長期地耐力100kN/m²相当(側面地耐力も100kN/m²)の場合です。
 地盤の条件により基礎サイズが変わるため、詳細はカタログ「カーポート建築基準法対応商品」をご参照ください。

商品の色は印刷の性質上、実物と多少違うことがあります。表示価格には消費税・工事費・配送費は含まれていません。

1214 LIXIL

カーポートSC 2台用 梁延長 寸法図 (単位: mm)

1本梁延長 W≤60 正面図

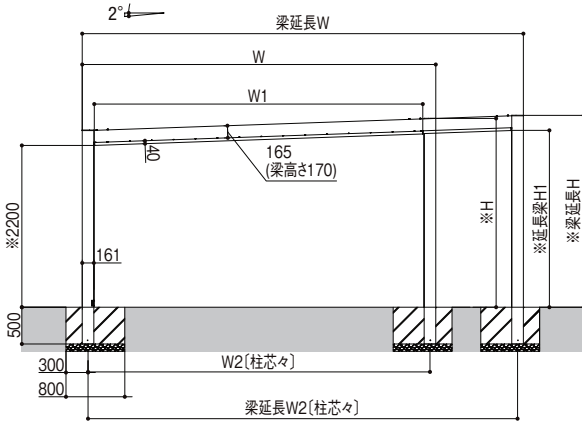

※)ロング柱(H25):+300
H28柱(H28):+600

屋根間口	W	W1	W2	※H	併用基礎		偏芯基礎	
					D _L	D _w	D _L	
W48	4,808	4,469	4,650	2,567	600	400	350	600
W54	5,404	5,065	5,246	2,588	800	400	350	800

梁延長間口	梁延長W	梁延長W2	※梁延長H1	※梁延長H	独立基礎	併用基礎		偏芯基礎
					D _L	D _w	D _L	D _L
梁延長W54	5,404	5,246	2,382	2,588	800	500	400	800
梁延長W60	5,999	5,841	2,403	2,609	800	500	400	800

1本梁延長 W≤60 側面図

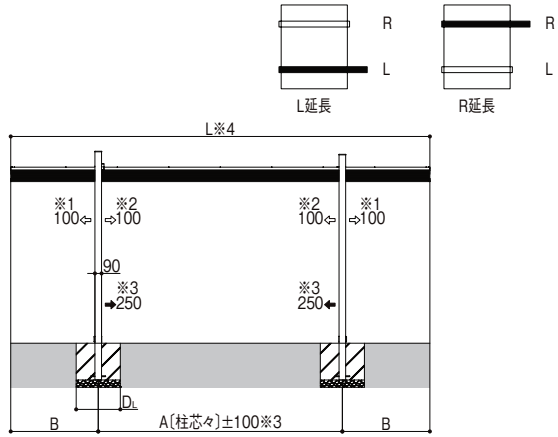

奥行	L	A	B
L50	5,000	2,920	1,040
L57	5,700	3,320	1,190

- ※柱移動をする場合、柱移動・屋根長さ切詰めオプションを拾い出してください。
- ※1 柱移動範囲は80~100になります。
- ※2 柱移動範囲は40~100になります。
- ※3 柱を101mm以上移動させる場合、両側の柱を均等に移動させてください。その場合A寸法を-500mmまですることができます。
- ※4 照明用側枠を使用する場合、片側のみ使用は+14.5mm、両側使用は+29mmになります。

2本梁延長 W≤60 正面図

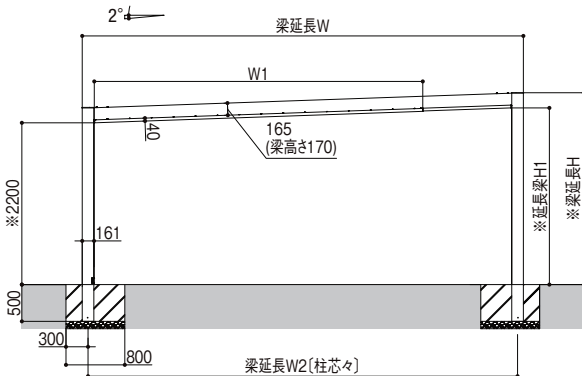

※)ロング柱(H25):+300
H28柱(H28):+600

屋根間口	W1
W48	4,469
W54	5,065

梁延長間口	梁延長W	梁延長W2	※梁延長H1	※梁延長H	独立基礎	併用基礎		偏芯基礎
					D _L	D _w	D _L	D _L
梁延長W54	5,404	5,246	2,382	2,588	800	500	400	800
梁延長W60	5,999	5,841	2,403	2,609	800	500	400	800

2本梁延長 W≤60 側面図

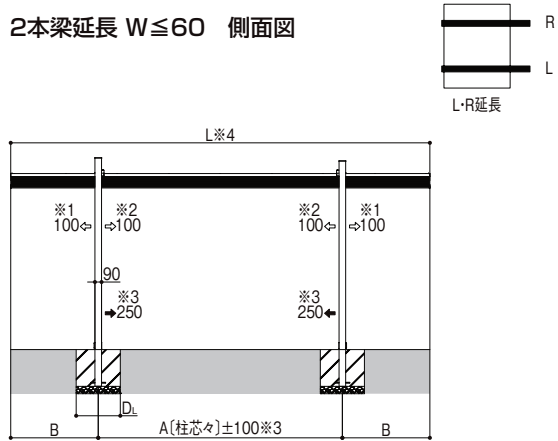

奥行	L	A	B
L50	5,000	2,920	1,040
L57	5,700	3,320	1,190

- ※柱移動をする場合、柱移動・屋根長さ切詰めオプションを拾い出してください。
- ※1 柱移動範囲は80~100になります。
- ※2 柱移動範囲は40~100になります。
- ※3 柱を101mm以上移動させる場合、両側の柱を均等に移動させてください。その場合A寸法を-500mmまですることができます。
- ※4 照明用側枠を使用する場合、片側のみ使用は+14.5mm、両側使用は+29mmになります。

土間コンクリート併用基礎



偏芯基礎

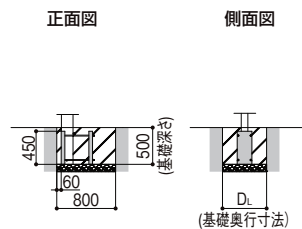

※基礎寸法は長期地耐力100kN/m²相当(側面地耐力も100kN/m²)の場合です。
地盤の条件により基礎サイズが変わるため、詳細はカタログ「カーポート建築基準法対応商品」をご参照ください。

カーポートSC 2台用 梁延長 寸法図 (単位: mm)

1本梁延長 W>60 正面図

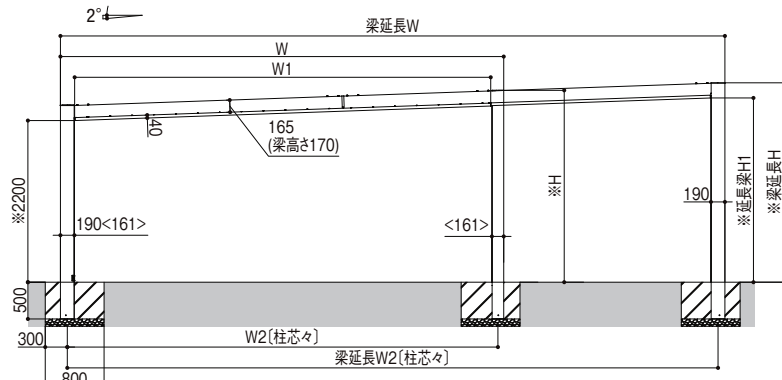

※)ロング柱(H25):+300
H28柱(H28):+600
<>は延長しない柱の数値を示します。

屋根間口	W	W1	W2	※H	独立基礎 D _L	併用基礎 D _w D _L	偏心基礎 D _L
W48	4,808	4,469	4,650	2,567	600	400 350	600
W54	5,404	5,065	5,246	2,588	800	400 350	800
W60	5,999	5,660	5,841	2,609	800	500 400	800

1本梁延長 W>60 側面図

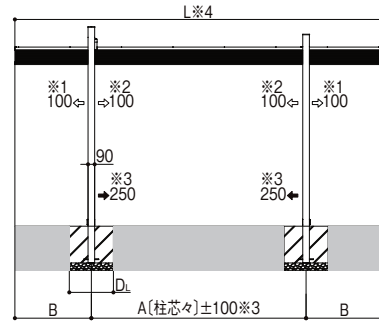
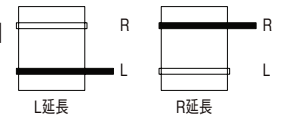

奥行	L	A	B
L50	5,000	2,920	1,040
L57	5,700	3,320	1,190

- ※柱移動をする場合、柱移動・屋根長さ切詰めオプションを拾い出してください。
- ※1 柱移動範囲は80~100になります。
- ※2 柱移動範囲は40~100になります。
- ※3 柱を101mm以上移動させる場合、両側の柱を均等に移動させてください。その場合A寸法を-500mmまですることができます。
- ※4 照明用側枠を使用する場合、片側のみ使用は+14.5mm、両側使用は+29mmになります。

梁延長間口	梁延長W	梁延長W2	※梁延長H1	※梁延長H	独立基礎 D _L	併用基礎 D _w D _L	偏心基礎 D _L
梁延長W72	7,248	7,061	2,443	2,649	800	500 500	800
梁延長W81	8,142	7,955	2,474	2,680	800	500 500	800
梁延長W90	9,035	8,848	2,505	2,711	800	500 500	800

2本梁延長 W>60 正面図

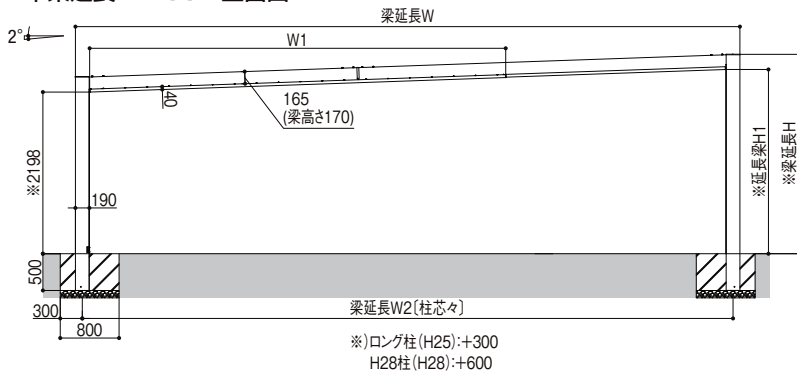

※)ロング柱(H25):+300
H28柱(H28):+600

屋根間口	W1
W48	4,469
W54	5,065
W60	5,660

梁延長間口	梁延長W	梁延長W2	※梁延長H1	※梁延長H	独立基礎 D _L	併用基礎 D _w D _L	偏心基礎 D _L
梁延長W72	7,248	7,061	2,443	2,649	800	500 500	800
梁延長W81	8,142	7,955	2,474	2,680	800	500 500	800
梁延長W90	9,035	8,848	2,505	2,711	800	500 500	800

2本梁延長 側面図

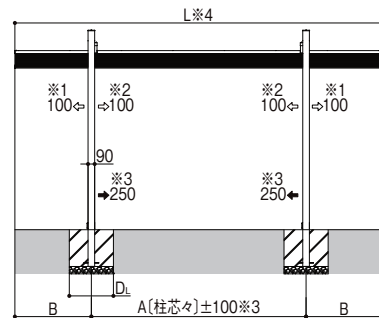

奥行	L	A	B
L50	5,000	2,920	1,040
L57	5,700	3,320	1,190

- ※柱移動をする場合、柱移動・屋根長さ切詰めオプションを拾い出してください。
- ※1 柱移動範囲は80~100になります。
- ※2 柱移動範囲は40~100になります。
- ※3 柱を101mm以上移動させる場合、両側の柱を均等に移動させてください。その場合A寸法を-500mmまですることができます。
- ※4 照明用側枠を使用する場合、片側のみ使用は+14.5mm、両側使用は+29mmになります。

土間コンクリート併用基礎

正面図

側面図

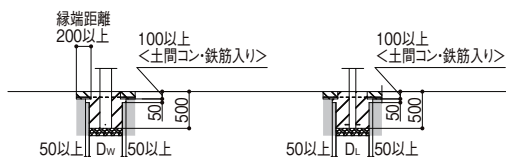

偏心基礎

正面図

側面図

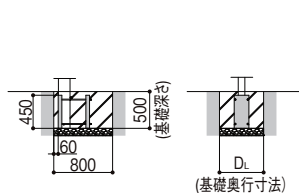

※基礎寸法は長期地耐力100kN/m²相当(側面地耐力も100kN/m²)の場合です。
地盤の条件により基礎サイズが変わるため、詳細はカタログ「カーポート建築基準法対応商品」をご参照ください。
商品の色は印刷の性質上、実物と多少違うことがあります。表示価格には消費税・工事費・配送費は含まれていません。

1216 LIXIL

カーポートSC 3台用 寸法図 (単位: mm)

基本 正面図

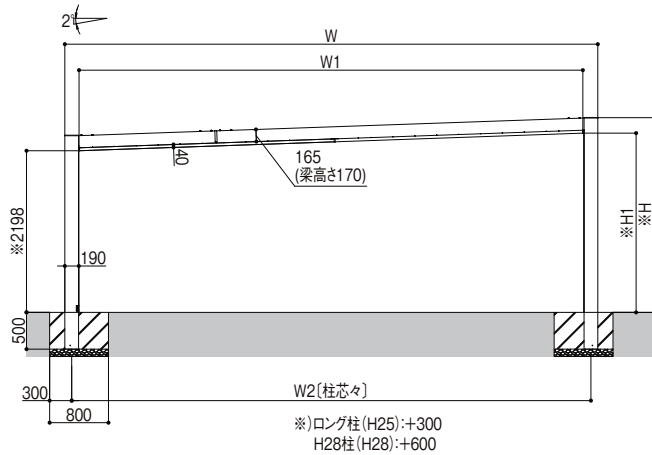

間口・奥行	W	W1	W2	※H1	※H
72-50・57型	7,248	6,851	7,061	2,438	2,649
81-50・57型	8,142	7,745	7,955	2,469	2,680
90-50・57型	9,035	8,638	8,848	2,500	2,711

基本(W72~90) 側面図

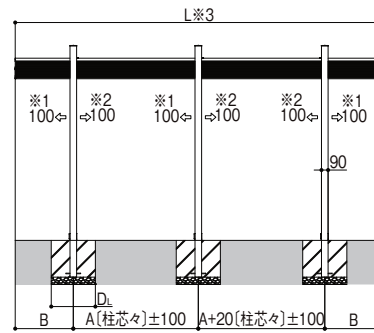

※柱移動をする場合、柱移動・屋根長さ切詰めオプションを拾い出してください。
 ※1 柱移動範囲は80~100になります。
 ※2 柱移動範囲は40~100になります。
 ※3 照明用側枠を使用する場合、片側のみ使用は+14.5mm、両側使用は+29mmになります。

間口・奥行	L	A	B	DL
72-50型	5,000	1,700	790	600
72-57型	5,700	1,900	940	600
81-90-50型	5,000	1,700	790	800
81-90-57型	5,700	1,900	940	800

土間コンクリート併用基礎

正面図

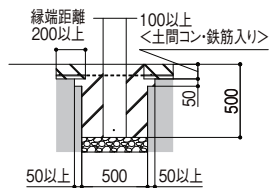

側面図

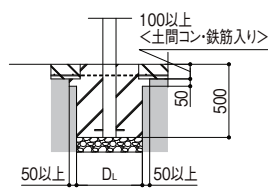

間口・奥行	DL
72-50・57型	450
81-50・57型	500
90-50・57型	500

偏芯基礎

正面図

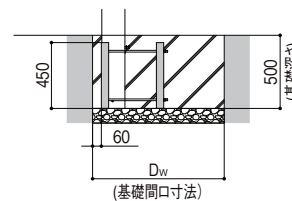

側面図

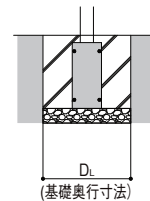

間口・奥行	Dw	DL
72-50・57型	800	600
81-90-50・57型	800	800

※基礎寸法は長期地耐力100kN/m²相当(側面地耐力も100kN/m²)の場合です。
 地盤の条件により基礎サイズが変わるため、詳細はカタログ「カーポート建築基準法対応商品」をご参照ください。

ラインアップ

カーポートSC
カーポートライトSC

アーキフィールド

カーポート
カーポート

アーキフラン

カーポートSW
カーポートST

ソルディーポット

フーゴ

カーポート

ネスカ

カーポート
カーポート

カーポート
カーポート

カーポートSC 3台用 梁延長 寸法図 (単位: mm)

1・2本梁延長 正面図

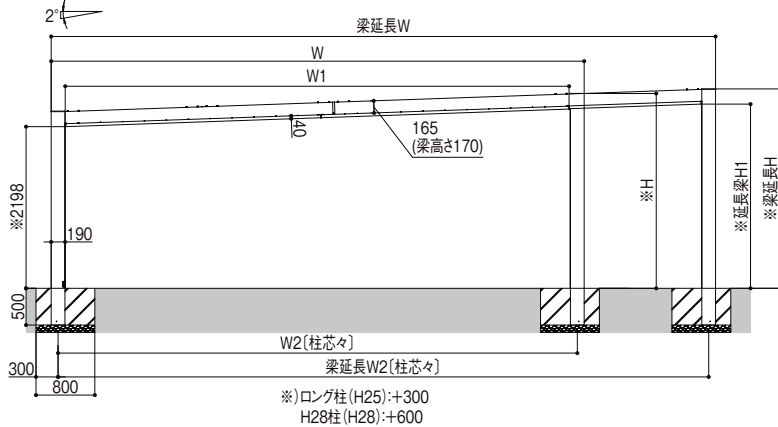

1・2本梁延長 側面図

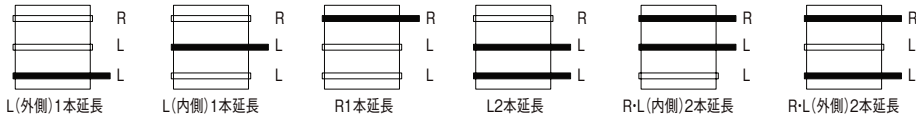
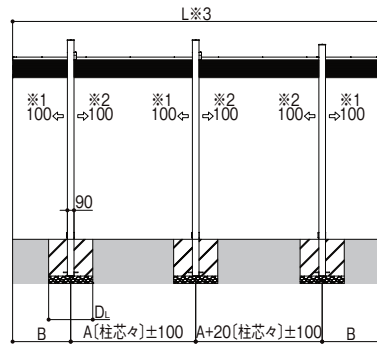

屋根間口	W	W1	W2	※H	独立基礎	併用基礎	偏心基礎
					D _L	D _L	D _L
W72	7,248	6,851	7,061	2,649	600	450	600
W81	8,142	7,745	7,955	2,680	800	500	800

奥行	L	A	B
L50	5,000	1,700	790
L57	5,700	1,900	940

※柱移動をする場合、柱移動・屋根長さ切詰めオプションを拾い出してください。
 ※1 柱移動範囲は80~100になります。
 ※2 柱移動範囲は40~100になります。
 ※3 照明用側枠を使用する場合、片側のみ使用は+14.5mm、両側使用は+29mmになります。

梁延長間口	梁延長W	梁延長W2	※梁延長H1	※梁延長H	独立基礎	併用基礎	偏心基礎
					D _L	D _L	D _L
梁延長W81	8,142	7,955	2,474	2,680	800	500	800
梁延長W90	9,035	8,848	2,505	2,711	800	500	800

3本梁延長 正面図

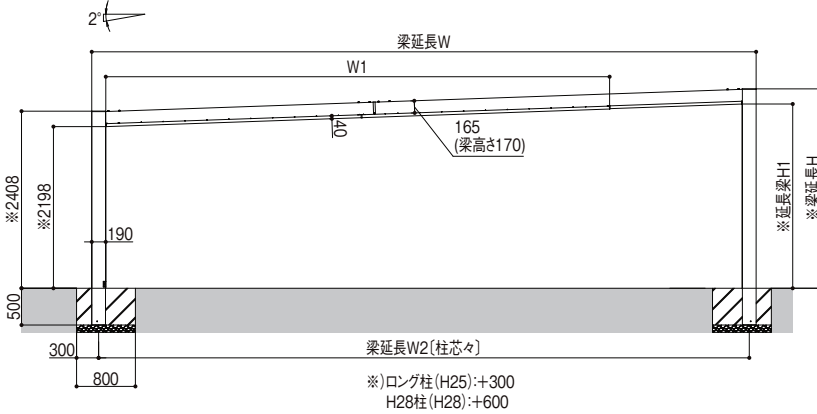

3本梁延長 側面図

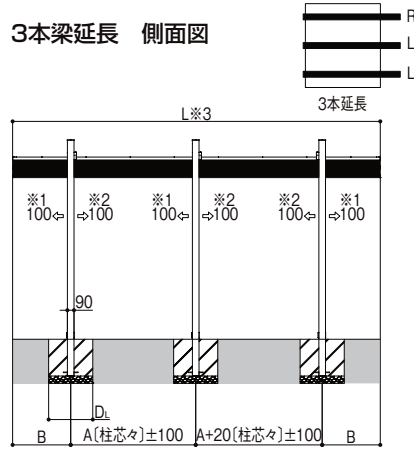

屋根間口	W1
W72	6,851
W81	7,745

奥行	L	A	B
L50	5,000	1,700	790
L57	5,700	1,900	940

※柱移動をする場合、柱移動・屋根長さ切詰めオプションを拾い出してください。
 ※1 柱移動範囲は80~100になります。
 ※2 柱移動範囲は40~100になります。
 ※3 照明用側枠を使用する場合、片側のみ使用は+14.5mm、両側使用は+29mmになります。

梁延長間口	梁延長W	梁延長W2	※梁延長H1	※梁延長H	独立基礎	併用基礎	偏心基礎
					D _L	D _L	D _L
梁延長W81	8,142	7,955	2,474	2,680	800	500	800
梁延長W90	9,035	8,848	2,505	2,711	800	500	800

土間コンクリート併用基礎



偏心基礎

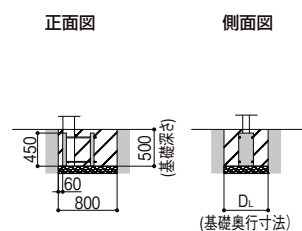

※基礎寸法は長期地耐力100kN/m²相当(側面地耐力も100kN/m²)の場合です。
 地盤の条件により基礎サイズが変わるため、詳細はカタログ「カーポート建築基準法対応商品」をご参照ください。
 商品の色は印刷の性質上、実物と多少違うことがあります。表示価格には消費税・工事費・配送費は含まれていません。

カーポートSC 1500 1台用 寸法図 (単位: mm)

基本・縦2連棟 正面図

基本(W:30・33型) 側面図

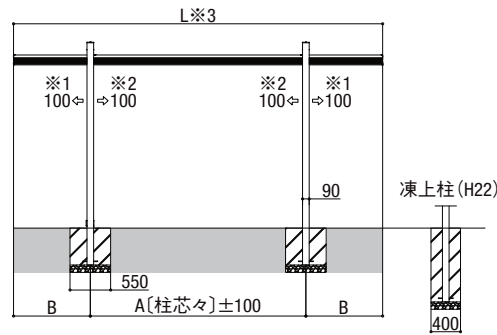
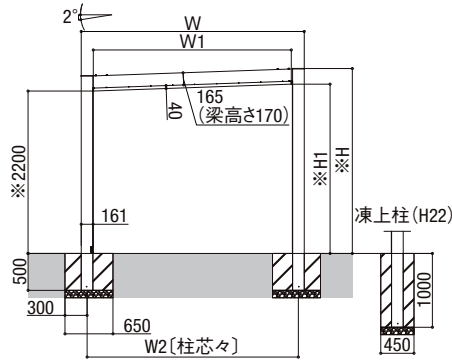

※)ロング柱(H25):+300
H28柱(H28):+600

間口-奥行	W	W1	W2	※H1	※H
30-50・57型	3,021	2,682	2,863	2,294	2,505
33-50・57型	3,319	2,980	3,161	2,304	2,515

間口-奥行	L	A	B
30-33-50型	5,000	2,920	1,040
30-33-57型	5,700	3,320	1,190

※柱移動をする場合、柱移動・屋根長さ切詰めオプションを拾い出してください。
 ※1 柱移動範囲は80~100になります。
 ※2 柱移動範囲は40~100になります。
 ※3 照明用側枠を使用する場合、片側のみ使用は+14.5mm、両側使用は+29mmになります。

凍上柱の場合、埋込み深さを+500した寸法で施工してください。

縦2連棟(W:30・33型) 側面図

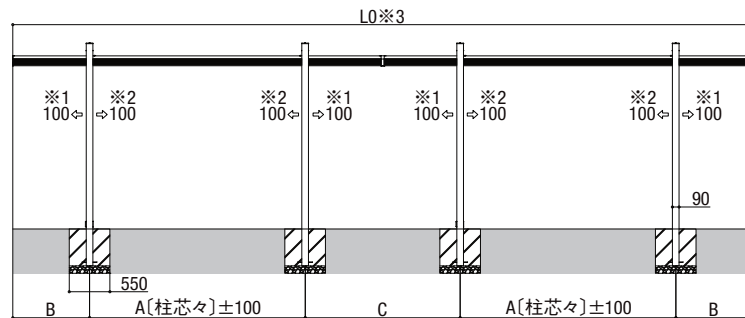

間口-奥行	L0	A	B	C
30-33-50型	10,025	2,920	1,040	2,105
30-33-57型	11,425	3,320	1,190	2,405

※柱移動をする場合、柱移動・屋根長さ切詰めオプションを拾い出してください。
 ※1 柱移動範囲は80~100になります。
 ※2 柱移動範囲は40~100になります。
 ※3 照明用側枠を使用する場合、片側のみ使用は+14.5mm、両側使用は+29mmになります。

土間コンクリート併用基礎

偏芯基礎

正面図

側面図

正面図

側面図

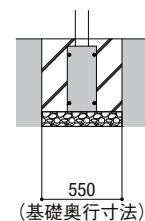
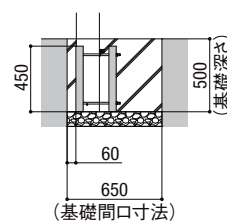
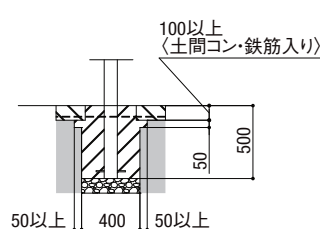
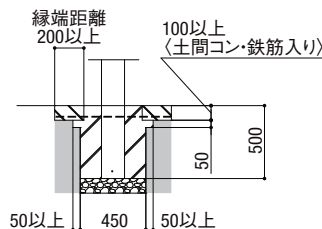

※基礎寸法は長期地耐力100kN/m²相当(側面地耐力も100kN/m²)の場合です。
 地盤の条件により基礎サイズが変わるため、詳細はカタログ「カーポート建築基準法対応商品」をご参照ください。

カーポートSC 1500 2台用 寸法図 (単位: mm)

基本・縦2連棟 正面図

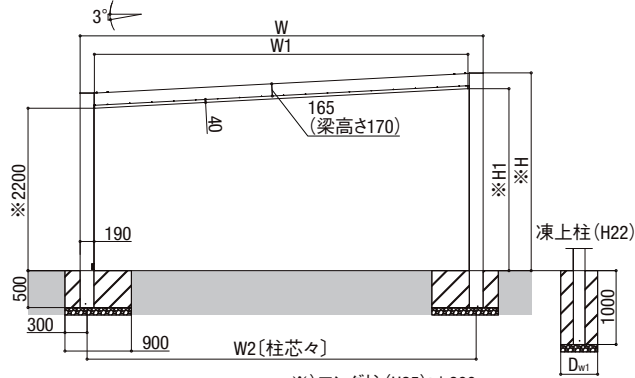

※) ロング柱 (H25): +300
H28柱 (H28): +600

間口-奥行	W	W1	W2	※H1	※H	D _{w1}
48-50・57型	4,863	4,466	4,676	2,434	2,648	450
54-50・57型	5,458	5,061	5,271	2,465	2,679	500
60-50・57型	6,053	5,656	5,866	2,496	2,710	500

基本(W:48~60型) 側面図

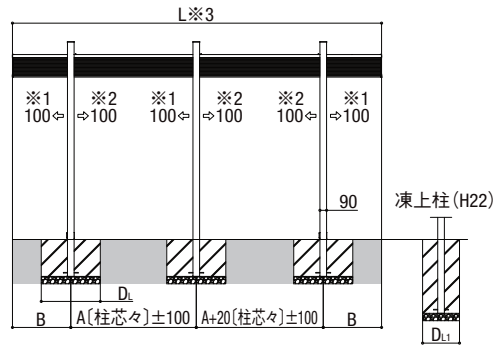

間口-奥行	L	A	B	D _L	D _{L1}
48-50型	5,000	1,700	790	600	450
48-57型	5,700	1,900	940	600	450
54・60-50型	5,000	1,700	790	800	500
54・60-57型	5,700	1,900	940	800	500

※柱移動をする場合、柱移動・屋根長さ切詰めオプションを拾い出してください。
※1 柱移動範囲は80~100になります。
※2 柱移動範囲は40~100になります。
※3 照明用側枠を使用する場合、片側のみ使用は+14.5mm、両側使用は+29mmになります。

凍上柱の場合、埋込み深さを+500した寸法で施工してください。

縦2連棟(W:48~60型) 側面図

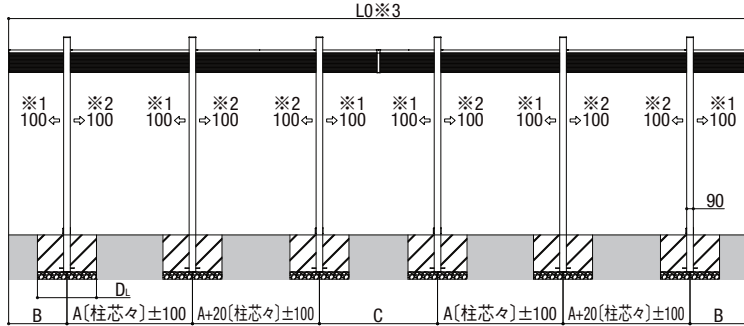

間口-奥行	L0	A	B	C	D _L
48-50型	10,025	1,700	790	1,605	600
48-57型	11,425	1,900	940	1,905	600
54・60-50型	10,025	1,700	790	1,605	800
54・60-57型	11,425	1,900	940	1,905	800

※柱移動をする場合、柱移動・屋根長さ切詰めオプションを拾い出してください。
※1 柱移動範囲は80~100になります。
※2 柱移動範囲は40~100になります。
※3 照明用側枠を使用する場合、片側のみ使用は+14.5mm、両側使用は+29mmになります。

土間コンクリート併用基礎

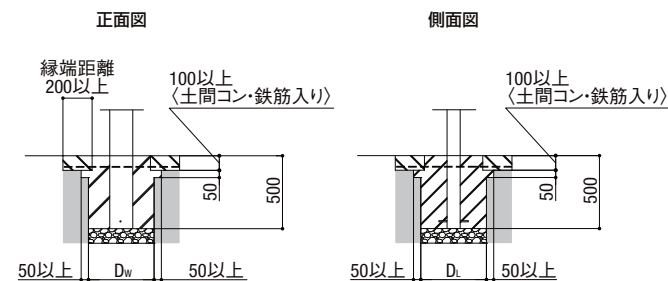

間口-奥行	D _w	D _L
48-50・57型	450	450
54-50・57型	500	500
60-50・57型	500	500

偏芯基礎

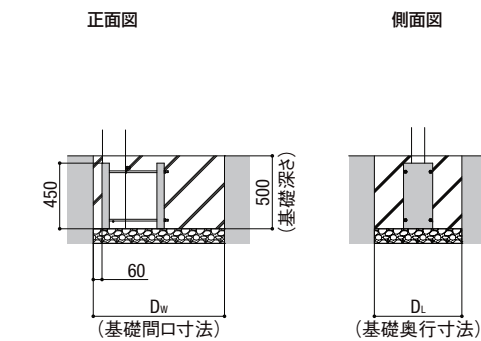

間口-奥行	D _w	D _L
48-50・57型	900	600
54・60-50・57型	900	800

※基礎寸法は長期地耐力100kN/m²相当(側面地耐力も100kN/m²)の場合です。
地盤の条件により基礎サイズが変わるため、詳細はカタログ「カーポート建築基準法対応商品」をご参照ください。
商品の色は印刷の性質上、実物と多少違うことがあります。表示価格には消費税・工事費・配送費は含まれていません。

1220 LIXIL

全長や重量が一定基準を超えるものについては、別途運賃がかかります。

サイドスクリーン

主要材質	サイドスクリーン補助柱	アルミ型材	色	サイドスクリーン補助柱	シャイングレーF(SF)	ブラック(BK)	ナチュラルシルバーF(PW)
------	-------------	-------	---	-------------	--------------	----------	----------------

※屋根材が木調色の場合、サイドスクリーンはブラック色の組み合わせになります。

ガレージのような佇まいを演出するサイドスクリーン。
屋根部分と同じアルミ製で、視線をカットします。



ナチュラルシルバーF H:1600 カーポートSC 1台用に取り付け



90-57型 柱・梁:ブラック 屋根材:ブラック+チェリーウッド、サイドスクリーン:ブラック H:1600、シームレスラインライト

※シームレスラインライトは設置環境により光の感じ方が異なる場合があります。

ラインアップ

カーポートSC
カーポートライトSC

アーキフィールド

ゴルフ
カーポート

アーキフラン

カーポートSW
カーポートST

ソルティポート

フーゴ

カーポート

ネスカ

カーポート
カーポートライト

カーポート
カーポートライト

サイドスクリーン

デザインと機能性を兼ね備えたサイドスクリーン

本体と同じアルミ製で、統一感のあるデザインを実現したサイドスクリーン。

独自形状のスクリーンは風雨を軽減できるうえ、目隠し効果でプライバシーをほどよく守りつつ、採光と通風機能も持ち合わせています。

取付可能範囲は、P.1224をご覧ください。

■通風機能

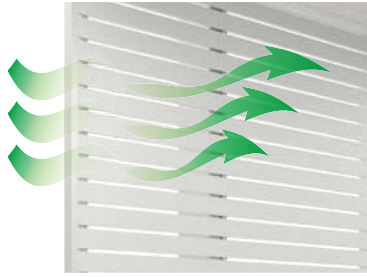

■サイドスクリーン断面図

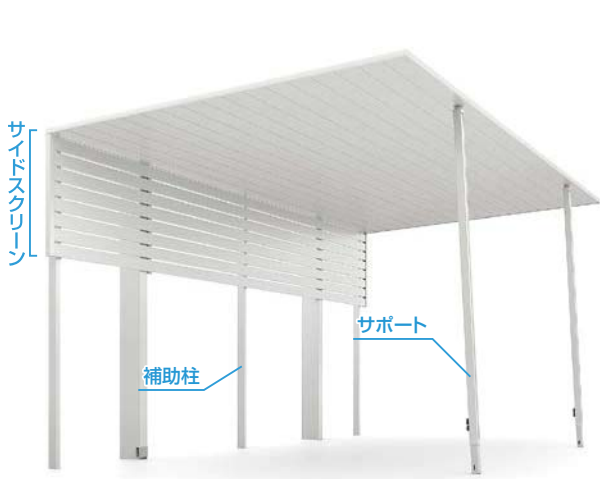
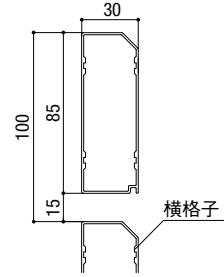

ナチュラルシルバーF H:800
カーポートSC 1台用に取り付け

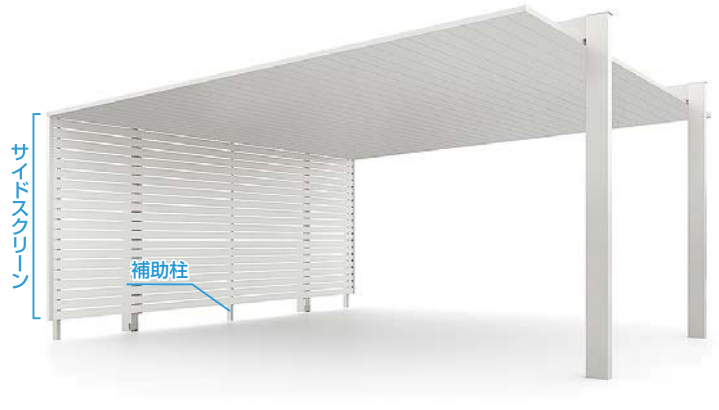

ナチュラルシルバーF H:2000
カーポートSC 2台用に取り付け



ナチュラルシルバーF H:1600
カーポートSC 1台用に取り付け



ナチュラルシルバーF H:2000
カーポートSC 1台用に取り付け



ナチュラルシルバーF H:2400
カーポートSC 1台用(ロング柱(H25)使用)に取り付け

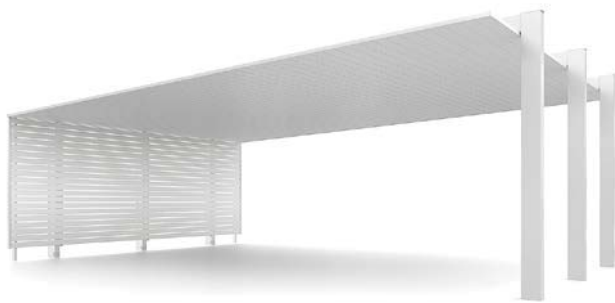

ナチュラルシルバーF H:2000
カーポートSC 3台用に取り付け

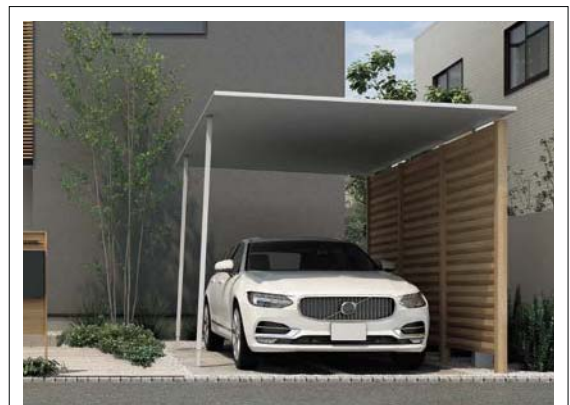

【2024年5月発売予定】

プラスG Gスクリーン 目隠しフェンスタイプとの組み合わせ

←詳しくはこちら
カーポートSC/テラスSC
(2024年4月公開予定)



cpd_ex_qp00957

注意

●格子のすき間に手を入れてよじ登ったり、物を吊り下げたりしないでください。

商品の色は印刷の性質上、実物と多少違うことがあります。表示価格には消費税・工事費・配送費は含まれていません。

1222 LIXIL

カーポートSC 1台用 サイドスクリーン セット価格表

呼 称			価 格		
			標準柱 (H22)	ロング柱 (H25)	H28柱 (H28)
L:50型	W24~30用	H:800	¥261,300	¥266,100	¥270,100
		H:1600	¥409,200	¥414,000	¥418,000
		H:2000	¥483,000	¥487,800	¥491,800
		H:2400	—	¥561,900	¥565,900
	W33用	H:800	¥272,200	¥277,900	¥282,900
		H:1600	¥423,300	¥429,000	¥434,000
		H:2000	¥498,700	¥504,400	¥509,400
		H:2400	—	¥580,200	¥585,200
L:57型	W24~30用	H:800	¥274,500	¥279,300	¥283,300
		H:1600	¥435,600	¥440,400	¥444,400
		H:2000	¥516,000	¥520,800	¥524,800
		H:2400	—	¥601,500	¥605,500
	W33用	H:800	¥285,400	¥291,100	¥296,100
		H:1600	¥449,700	¥455,400	¥460,400
		H:2000	¥531,700	¥537,400	¥542,400
		H:2400	—	¥619,800	¥624,800

- ※オーバードアを併用する場合、施工寸法には十分ご注意ください。
- ※サイドスクリーンを取り付けた場合は、必ず着脱式サポートを取り付けてください。
- ※着脱式サポートの収納ができなくなることがあるため、カーポート周囲400mm程度のスペースを空けてください。
- ※サイドスクリーンを取り付けた場合、着脱式サポートを取り付けても耐積雪・耐風圧の強度は上がりません。
- ※セット価格には着脱式サポートの価格が含まれています。
- ※H:2400はロング柱・H28柱専用です。標準柱には取り付けできません。
- ※連棟仕様の場合、サイドスクリーンの端部は連結しないため、設置状況によりサイドスクリーンの面が揃わないことがあります。



サイドスクリーン H:1600
27-50型 ナチュラルシルバーF

カーポートSC 2台用 サイドスクリーン セット価格表

呼 称			価 格		
			標準柱 (H22)	ロング柱 (H25)	H28柱 (H28)
L:50型	後枠側(水下)	H:800	¥213,100	¥214,900	¥216,100
		H:1600	¥361,000	¥362,800	¥364,000
		H:2000	¥434,800	¥436,600	¥437,800
		H:2400	—	¥510,700	¥511,900
	前枠側(水上)	H:800	¥213,800	¥215,600	¥217,400
		H:1600	¥361,700	¥363,500	¥365,300
		H:2000	¥435,500	¥437,300	¥439,100
		H:2400	—	¥511,400	¥513,200
L:57型	後枠側(水下)	H:800	¥226,300	¥228,100	¥229,300
		H:1600	¥387,400	¥389,200	¥390,400
		H:2000	¥467,800	¥469,600	¥470,800
		H:2400	—	¥550,300	¥551,500
	前枠側(水上)	H:800	¥227,000	¥228,800	¥230,600
		H:1600	¥388,100	¥389,900	¥391,700
		H:2000	¥468,500	¥470,300	¥472,100
		H:2400	—	¥551,000	¥552,800
H:2800	—	—	¥632,100		



サイドスクリーン 後枠側(水下)取付け H:2000
54-50型 ナチュラルシルバーF

カーポートSC 3台用 サイドスクリーン セット価格表 は受注生産品です。

呼 称			価 格		
			標準柱 (H22)	ロング柱 (H25)	H28柱 (H28)
L:50型	後枠側(水下)	H:800	¥203,500	¥204,700	¥205,500
		H:1600	¥358,200	¥359,400	¥360,200
		H:2000	¥435,400	¥436,600	¥437,400
		H:2400	—	¥514,200	¥515,000
	前枠側(水上)	H:800	¥210,900	¥212,100	¥212,100
		H:1600	¥365,600	¥366,800	¥366,800
		H:2000	¥442,800	¥444,000	¥444,000
		H:2400	—	¥521,600	¥521,600
H:2800	—	—	¥597,300		
L:57型	後枠側(水下)	H:800	¥217,500	¥218,700	¥219,500
		H:1600	¥386,200	¥387,400	¥388,200
		H:2000	¥470,400	¥471,600	¥472,400
		H:2400	—	¥556,200	¥557,000
	前枠側(水上)	H:800	¥224,900	¥226,100	¥226,100
		H:1600	¥393,600	¥394,800	¥394,800
		H:2000	¥477,800	¥479,000	¥479,000
		H:2400	—	¥563,600	¥563,600
H:2800	—	—	¥646,300		

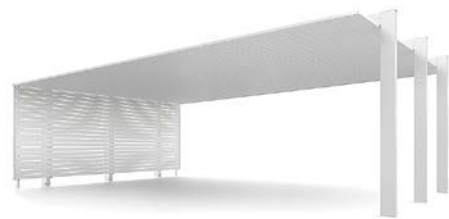

サイドスクリーン 後枠側(水下)取付け H:2000
81-50型 ナチュラルシルバーF

- SC 2台用・3台用 注意事項
- ※オーバードアを併用する場合、施工寸法には十分ご注意ください。
 - ※H2400はロング柱・H28柱専用です。標準柱には取り付けできません。
 - ※H2800はH28柱(前枠側)専用です。標準柱・ロング柱・H28柱(後枠側)には取り付けできません。
 - ※前枠側・後枠側、両方にサイドスクリーンを取り付ける事ができます。
 - ※サイドスクリーンを両側に取り付けた際、下面の位置は異なります。
 - ※連棟仕様の場合、サイドスクリーンの端部は連結しないため、設置状況によりサイドスクリーンの面が揃わないことがあります。
 - ※梁延長の場合は、水上側にサイドスクリーンは取り付けできません。

ラインアップ
カーポートSC
カーポートSW
ソルティポート
フリーゴ
カーポート
ネスカ
カーポートカマセット
カーポートライト

サイドスクリーン

カーポートSC 1500 1台用 サイドスクリーン セット価格 は受注生産品です。

呼 称		H	価 格		
			標準柱 (H22)	ロング柱 (H25)	H28柱 (H28)
L:50型	後枠側(水下)	H:800	¥215,300	¥217,100	¥218,300
		H:1600	¥363,200	¥365,000	¥366,200
		H:2000	¥437,000	¥438,800	¥440,000
		H:2400	—	¥512,900	¥514,100
	前枠側(水上)	H:800	¥216,000	¥217,800	¥219,600
		H:1600	¥363,900	¥365,700	¥367,500
		H:2000	¥437,700	¥439,500	¥441,300
		H:2400	—	¥513,600	¥515,400
		H:2800	—	—	¥588,100
L:57型	後枠側(水下)	H:800	¥228,500	¥230,300	¥231,500
		H:1600	¥389,600	¥391,400	¥392,600
		H:2000	¥470,000	¥471,800	¥473,000
		H:2400	—	¥552,500	¥553,700
	前枠側(水上)	H:800	¥229,200	¥231,000	¥232,800
		H:1600	¥390,300	¥392,100	¥393,900
		H:2000	¥470,700	¥472,500	¥474,300
		H:2400	—	¥553,200	¥555,000
		H:2800	—	—	¥634,300



サイドスクリーン 後枠側(水下)取付け H:2000
30-50型 ナチュラルシルバーF

カーポートSC 1500 2台用 サイドスクリーン セット価格 は受注生産品です。

呼 称		H	価 格		
			標準柱 (H22)	ロング柱 (H25)	H28柱 (H28)
L:50型	後枠側(水下)	H:800	¥206,800	¥208,000	¥208,800
		H:1600	¥361,500	¥362,700	¥363,500
		H:2000	¥438,700	¥439,900	¥440,700
		H:2400	—	¥517,500	¥518,300
	前枠側(水上)	H:800	¥214,200	¥215,400	¥215,400
		H:1600	¥368,900	¥370,100	¥370,100
		H:2000	¥446,100	¥447,300	¥447,300
		H:2400	—	¥524,900	¥524,900
		H:2800	—	—	¥600,600
L:57型	後枠側(水下)	H:800	¥220,800	¥222,000	¥222,800
		H:1600	¥389,500	¥390,700	¥391,500
		H:2000	¥473,700	¥474,900	¥475,700
		H:2400	—	¥559,500	¥560,300
	前枠側(水上)	H:800	¥228,200	¥229,400	¥229,400
		H:1600	¥396,900	¥398,100	¥398,100
		H:2000	¥481,100	¥482,300	¥482,300
		H:2400	—	¥566,900	¥566,900
		H:2800	—	—	¥649,600



サイドスクリーン 後枠側(水下)取付け H:2000
54-50型 ナチュラルシルバーF

SC1500 1台用・1500 2台用 注意事項

- ※オーバードアを併用する場合、施工寸法には十分ご注意ください。
- ※H2400はロング柱・H28柱専用です。標準柱には取り付けできません。
- ※H2800はH28柱(前枠側)専用です。標準柱・ロング柱・H28柱(後枠側)には取り付けできません。
- ※前枠側・後枠側、両方にサイドスクリーンを取り付ける事ができます。
- ※サイドスクリーンを両側に取り付けた際、下面の位置は異なります。
- ※連棟仕様の場合、サイドスクリーンの端部は連結しないため、設置状況によりサイドスクリーンの面が揃わないことがあります。

サイドスクリーン 取付可能範囲一覧

仕 様	柱タイプ	サイドスクリーンサイズ					
		H:800	H:1600	H:2000	H:2400	H:2800	
1台用	標準柱(H22)	○	○	○	—	—	
	ロング柱(H25)	○	○	○	○	—	
	H28柱(H28)	○	○	○	○	—	
2台用 3台用 1500 1台用 1500 2台用	後枠側(水下)	標準柱(H22)	○	○	○	—	—
		ロング柱(H25)	○	○	○	○	—
		H28柱(H28)	○	○	○	○	—
	前枠側(水上)	標準柱(H22)	○	○	○	—	—
		ロング柱(H25)	○	○	○	○	—
		H28柱(H28)	○	○	○	○	○

商品の色は印刷の性質上、実物と多少違うことがあります。表示価格には消費税・工事費・配送費は含まれていません。

1224 LIXIL

耐積雪荷重 P.2532
 使用上・施工上の注意 P.2531
 規格価格表
 カーポート編①(別冊)
 UK5500_P.106-114

カーポートSC 1台用 サイドスクリーン 寸法図 (単位 : mm)

カーポートSC 1台用 正面図

●必ず着脱式サポートが必要です。
※印は柱の種類により寸法が変わります。

1台用	
ロング柱(H25)	標準柱+300
H28柱(H28)	標準柱+600

H:800

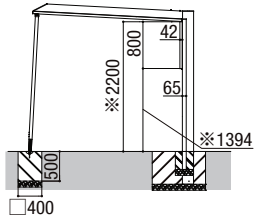

H:1600

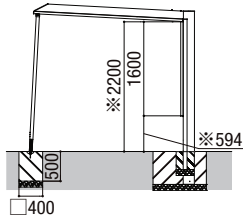

H:2000

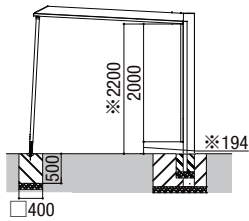

H:2400

ロング柱・H28柱専用です。

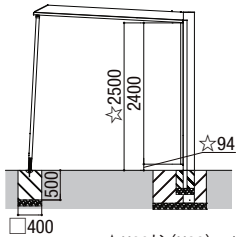

☆H28柱(H28): +300

カーポートSC 1台用 側面図

●姿図は奥行50型。

奥行	L	補助柱
50型	5,000	3本
57型	5,700	3本

H:800

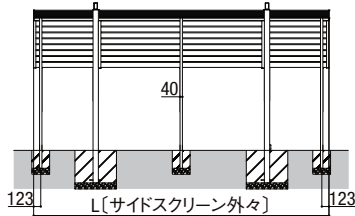

H:1600

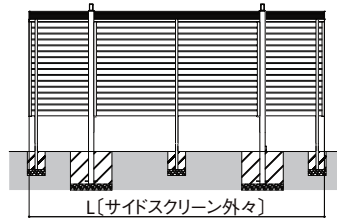

H:2000

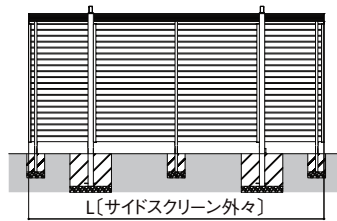

H:2400

ロング柱・H28柱専用です。

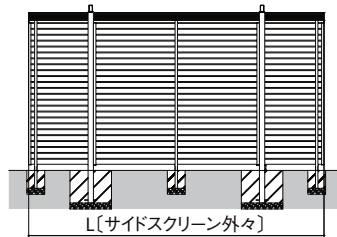

カーポートSC 1台用 (W:33型) 側面図

●姿図は奥行50型。

奥行	L	補助柱
50型	5,000	2本
57型	5,700	2本

H:800

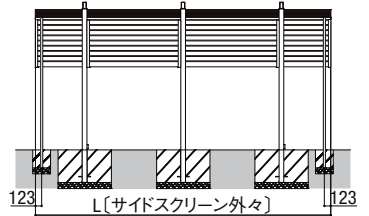

H:1600

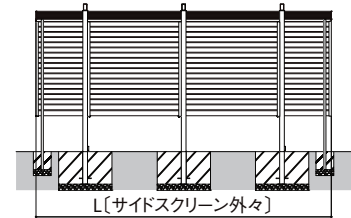

H:2000

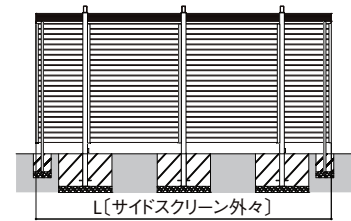

H:2400

ロング柱・H28柱専用です。

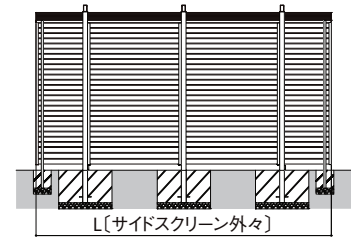

ラインアップ
カーポートSC
アーキフィード
カーポート
アーキフラン
カーポートSW
ソルディポート
フーゴ
カーポート
ネスカ
カーポート
カーポート
カーポート
カーポート
カーポート

カーポートSC 2台用 サイドスクリーン 寸法図 (単位：mm)

ラインアップ

カーポートSC
カーポートライト

アーキフィールド

カーポート
カーポート

アーキフラン

カーポートST

ソルティポート

フーゴ

カーポート

ネスカ

カーポート
カーポート
カーポート

カーポートSC 2台用 正面図

カーポートSC 2台用 側面図

※印は柱の種類により寸法が変わります。

●姿図は奥行50型。

2台用	
ロング柱 (H25)	標準柱+300
H28柱 (H28)	標準柱+600

奥行	L	補助柱
50型	5,000	3本
57型	5,700	3本

H:800

H:800

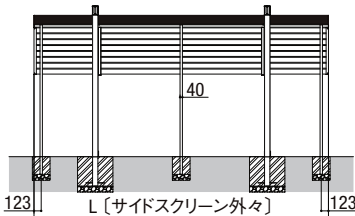
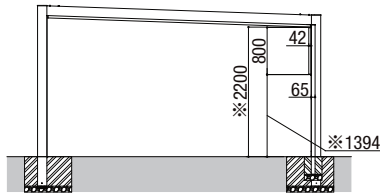

H:1600

H:1600

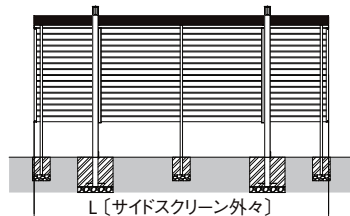
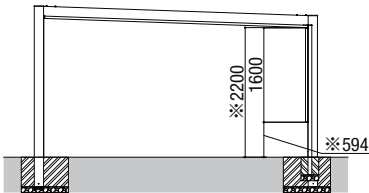

H:2000

H:2000

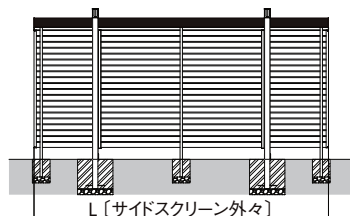
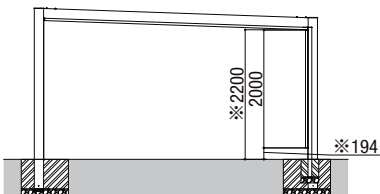

H:2400

ロング柱・H28柱専用です。

H:2400

ロング柱・H28柱専用です。

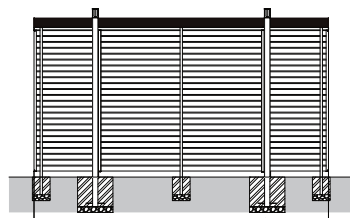
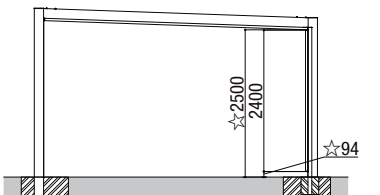

☆H28柱 (H28) : +300

H:2800

H28柱 (前枠側) 専用です。

H:2800

H28柱 (前枠側) 専用です。

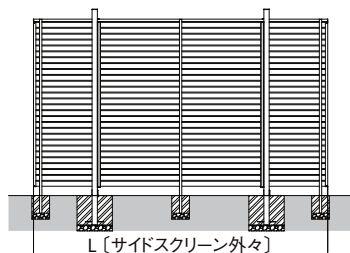
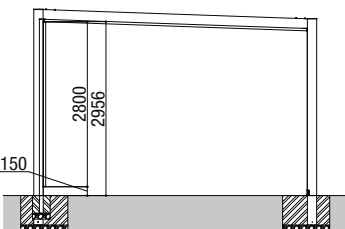

商品の色は印刷の性質上、実物と多少違うことがあります。表示価格には消費税・工事費・配送費は含まれていません。

カーポートSC 3台用 サイドスクリーン 寸法図 (単位: mm)

カーポートSC 3台用 正面図

※印は柱の種類により寸法が変わります。

3台用	
ロング柱 (H25)	標準柱+300
H28柱 (H28)	標準柱+600

H:800

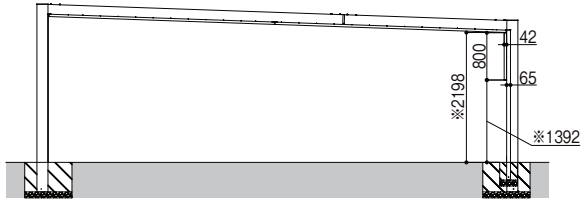

H:1600

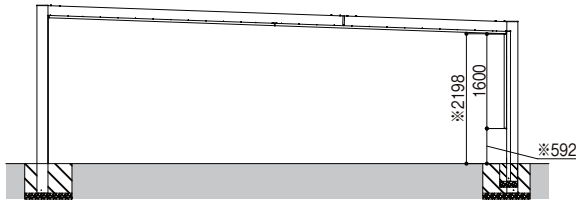

H:2000

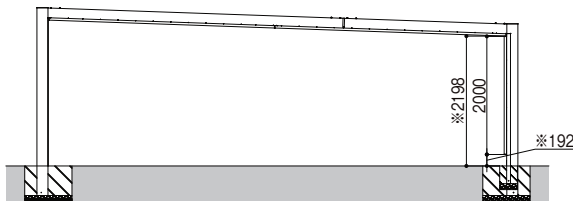

H:2400

ロング柱・H28柱専用です。

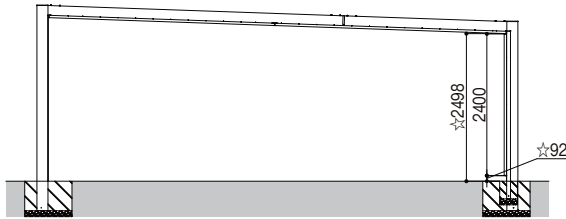

☆H28柱 (H28)+300

H:2800

H28 (前枠側) 柱専用です。

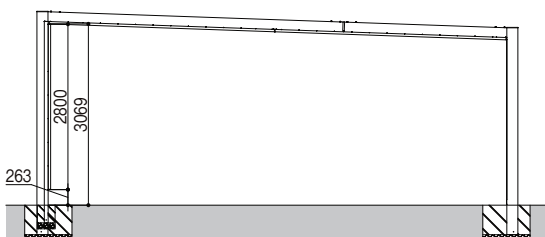

カーポートSC 3台用 側面図

●姿図は奥行50型。

奥行	L	補助柱
50型	5,000	2本
57型	5,700	2本

H:800

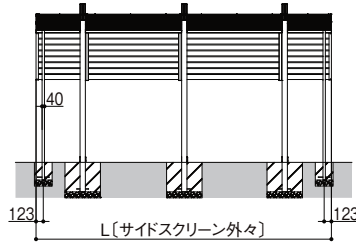

H:1600

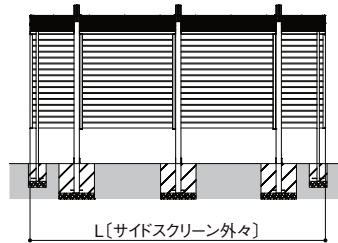

H:2000

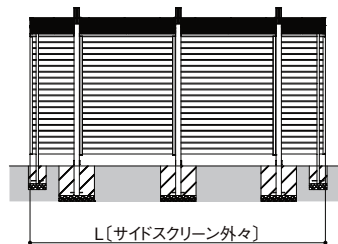

H:2400

ロング柱・H28柱専用です。

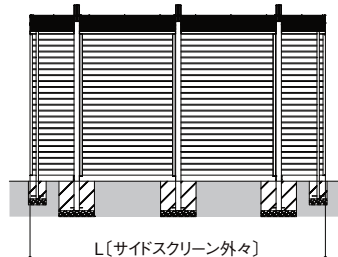

H:2800

H28 (前枠側) 柱専用です。

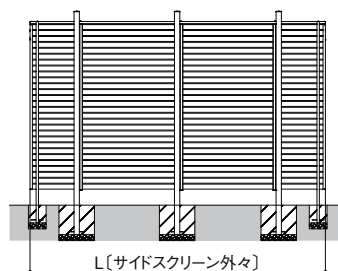

ラインアップ

カーポートSC
カーポートライトSC

アーキフィールド

カーポート
カーポートG

アーキフラン

カーポートSW
カーポートST

ソルディーポート

フーゴ

カーポート

ネスカ

カーポートツバ
カーポートスタイル

カーポートタラセ
カーポートライト

カーポートSC 1500 1・2台用 サイドスクリーン 寸法図 (単位: mm)

ラインアップ

カーポートSC
カーポートライト

アーキフィールド

カーポート
G
カーポート

アーキフラン

カーポートSW
カーポートST

ソルティポート

フーゴ

カーポート

ネスカ

カーポートカバー
カーポートライト

カーポートSC 1500 1台用 正面図

※印は柱の種類により寸法が変わります。

	1500 1台用
ロング柱 (H25)	標準柱+300
H28柱 (H28)	標準柱+600

H:800

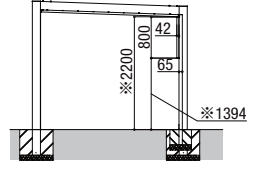

カーポートSC 1500 1台用 側面図

●姿図は奥行50型。

	奥行	L	補助柱
50型	5,000	3本	
57型	5,700	3本	

H:800

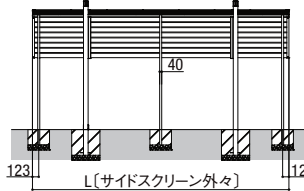

カーポートSC 1500 2台用 正面図

※印は柱の種類により寸法が変わります。

	1500 2台用
ロング柱 (H25)	標準柱+300
H28柱 (H28)	標準柱+600

H:800

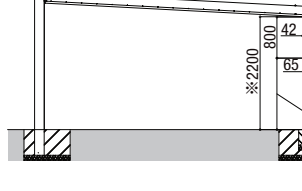

カーポートSC 1500 2台用 側面図

●姿図は奥行50型。

	奥行	L	補助柱
50型	5,000	2本	
57型	5,700	2本	

H:800

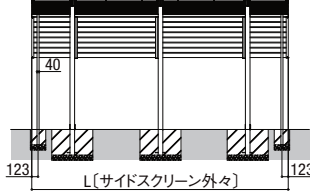

H:1600

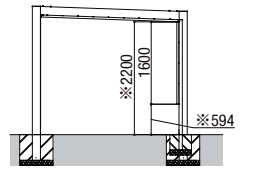

H:1600

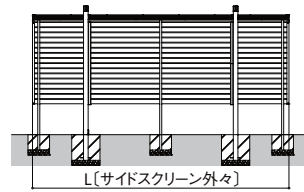

H:1600

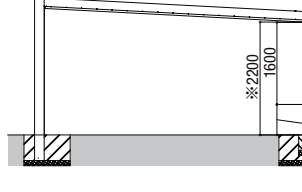

H:1600

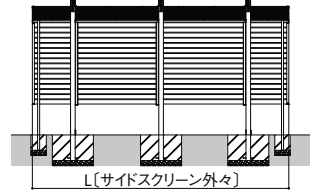

H:2000

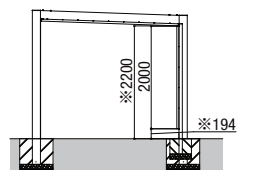

H:2000

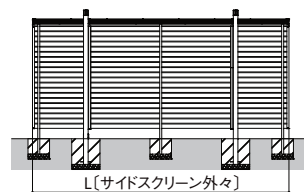

H:2000

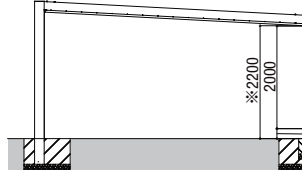

H:2000

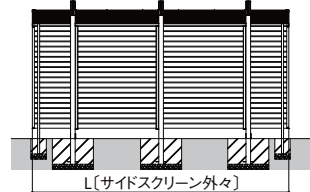

H:2400
ロング柱・H28柱専用です。

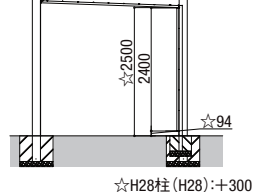

H:2400
ロング柱・H28柱専用です。

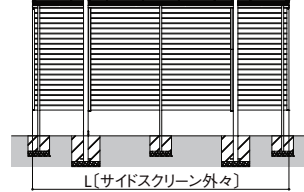

H:2400
ロング柱・H28柱専用です。



H:2400
ロング柱・H28柱専用です。

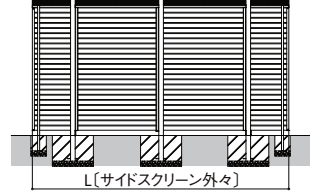

H:2800
H28 (前枠側) 柱専用です。

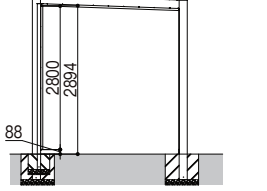

H:2800
H28 (前枠側) 柱専用です。

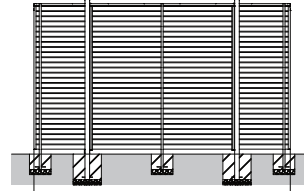

H:2800
H28 (前枠側) 柱専用です。

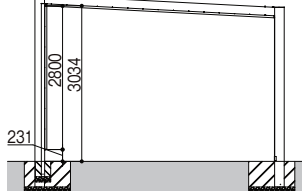

H:2800
H28 (前枠側) 柱専用です。

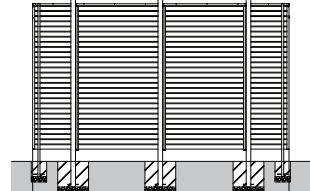

商品の色は印刷の性質上、実物と多少違うことがあります。表示価格には消費税・工事費・配送費は含まれていません。

カーポートSC異形対応

異形対応部材

斜めの敷地や家屋の出隅に対応したコーナー納まりが、異形対応部材で可能になります。なお、異形対応にはいくつかの条件がありますので、対応範囲をご確認ください。

カーポートSC 1台用(側面台形・隅切り)

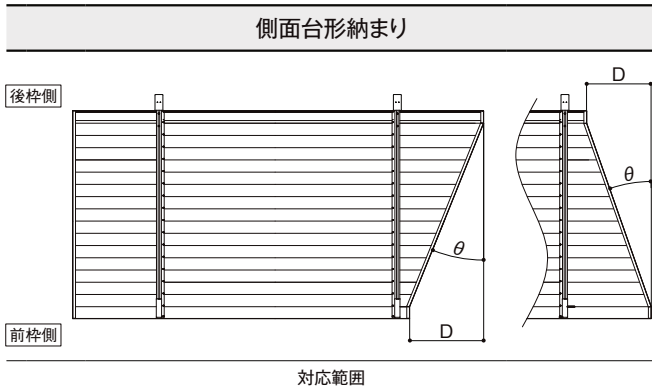

対応範囲

角度:	サイズ	θ	参考値:	サイズ	D
0~22°	W24	L50	W24~30	L50	0~785
	W27				
	W30				
	W33				
0~10°	W24	L57	W24~30	L57	0~935
	W27				
	W30				
	W33				

呼称	商品コード	価格
異形用側枠セット	8RCP21■■■	¥24,400
異形対応部品セット	8RCN34■■■	¥10,400

- 側面台形納まり=基本タイプ+「異形用側枠セット」×1+「異形対応部品セット」×1
- 側面台形側には、照明用の配線はできません。
- 後枠側を切り詰める場合は、サイドスクリーンを取り付けることはできません。

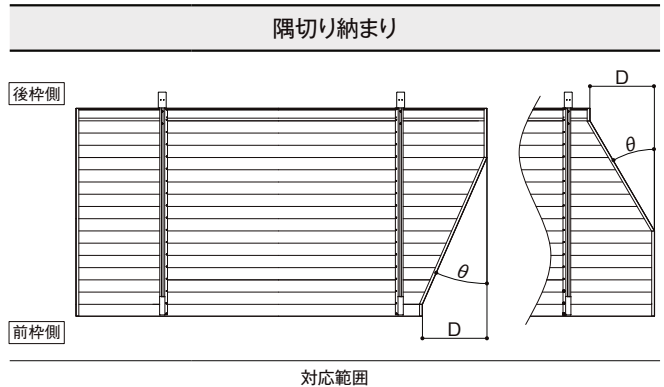

対応範囲

角度: $\theta=0\sim45^\circ$	サイズ	D
参考値:	W24~30	L50 0~785
	W33	L50 0~535
参考値:	W24~30	L57 0~935
	W33	L57 0~685

呼称	商品コード	価格
異形用側枠セット	8RCP21■■■	¥24,400
異形対応部品セット	8RCN34■■■	¥10,400

- 隅切り納まり=基本タイプ+「異形用側枠セット」×1+「異形対応部品セット」×1
- 梁を超える切詰めはできません。
- 隅切り側には、照明用の配線はできません。
- 後枠側を切り詰める場合は、サイドスクリーンを取り付けることはできません。

カーポートSC 2台用 後方支持(側面台形・隅切り)

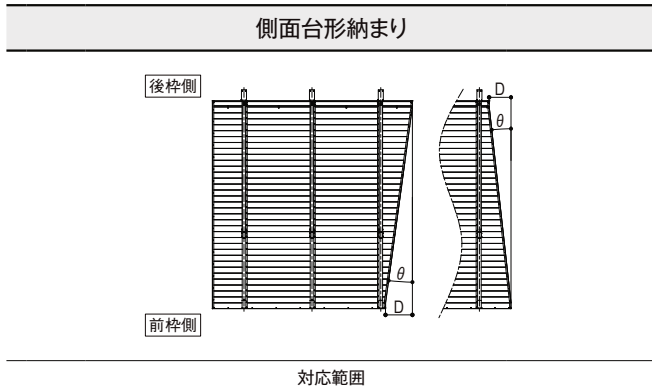

対応範囲

角度:	サイズ	θ	参考値:	サイズ	D
7°	W50	L48	W50	L48	528.5
		L55		L55	515
9°	W57	L48	W57	L48	682
		L55		L55	688.5

呼称	商品コード	価格
異形用側枠セット	8RCP21■■■	¥24,400
異形対応部品セット	8RCP39■■■	¥14,700

- 側面台形納まり=基本タイプ+「異形用側枠セット」×1+「異形対応部品セット」×1
- 側面台形側には、照明用の配線はできません。

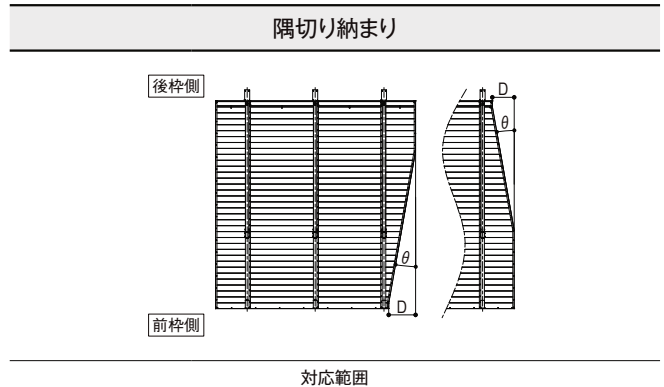

対応範囲

角度: $\theta=0\sim45^\circ$	サイズ	D
参考値:	W50	L48 0~545
		L55 0~545
参考値:	W57	L48 0~695
		L55 0~695

呼称	商品コード	価格
異形用側枠セット	8RCP21■■■	¥24,400
異形対応部品セット	8RCP39■■■	¥14,700

- 隅切り納まり=基本タイプ+「異形用側枠セット」×1+「異形対応部品セット」×1
- 梁を超える切詰めはできません。
- 隅切り側には、照明用の配線はできません。

ラインアップ

カーポートSC
カーポートSCC

アーキフィールド

カーポート
カーポートG

アーキフラン

カーポートSW
カーポートSTW

ソーラーポート

フーゴ

カーポート

ネスカ

カーポート
カーポートタイプ

カーポート
カーポートタイプ

カーポートSC異形対応

異形対応部材

カーポートSC 2台用(正面台形・隅切り)

正面台形納まり

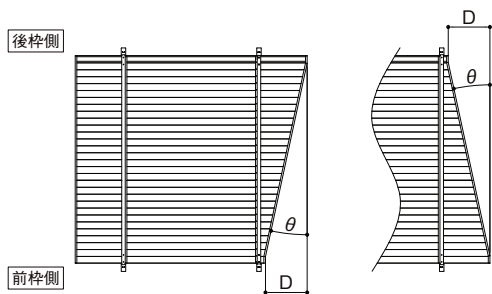

対応範囲

角度:	サイズ	θ	参考値:	サイズ	D	
	W48	L50		W48	0~741.5	
	W54			0~9°	W54	0~767.5
	W60			0~8°	W60	0~755.5
	W48	L57		W48	0~895.5	
	W54			0~11°	W54	0~927.5
	W60			0~9°	W60	0~863.5

呼称	商品コード	価格
異形用側枠セット	8RCP21■■■	¥24,400
異形対応部品セット	8RCP39■■■	¥14,700

- 正面台形納まり=基本タイプ+「異形用側枠セット」×1+「異形対応部品セット」×1
- 正面台形側には、照明用の配線はできません。
- 切詰め側に、サイドスクリーンを取り付けることはできません。

隅切り納まり

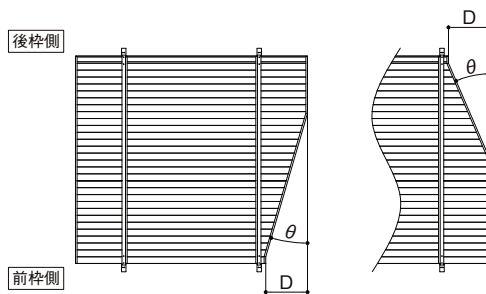

対応範囲

角度:θ=0~45°	参考値:	サイズ	D
		W48~60	0~785
		L57	0~935

呼称	商品コード	価格
異形用側枠セット	8RCP21■■■	¥24,400
異形対応部品セット	8RCP39■■■	¥14,700

- 隅切り納まり=基本タイプ+「異形用側枠セット」×1+「異形対応部品セット」×1
- 梁を超える切詰めはできません。
- 隅切り側には、照明用の配線はできません。
- 切詰め側に、サイドスクリーンを取り付けることはできません。

カーポートSC 3台用(隅切り)

隅切り納まり

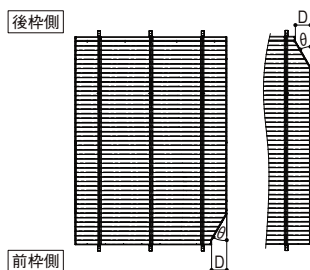

対応範囲

角度:θ=0~45°	参考値:	サイズ	D	
		W72	L50	0~535
		W81		
		W90		
		W72	L57	0~685
		W81		
		W90		

呼称	商品コード	価格
異形用側枠セット	8RCP21■■■	¥24,400
異形対応部品セット	8RCP39■■■	¥14,700

- 隅切り納まり=基本タイプ+「異形用側枠セット」×1+「異形対応部品セット」×1
- 梁を超える切詰めはできません。
- 隅切り側には、照明用の配線はできません。
- 切詰め側に、サイドスクリーンを取り付けることはできません。

商品の色は印刷の性質上、実物と多少違うことがあります。表示価格には消費税・工事費・配送費は含まれていません。

1230 LIXIL

カーポートSC 1500 1台用(正面台形・隅切り)

正面台形納まり

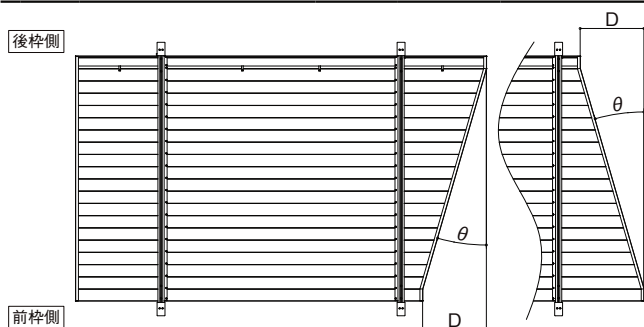

対応範囲

角度:	サイズ	θ	参考値:	サイズ	D
	W30	L50		W30	0~775.5
	W33			0~16°	W33
	W30	L57		W30	0~919
	W33			0~19°	W33

呼称	商品コード	価格
異形用側枠セット	8RCP21■■■	¥24,400
異形対応部品セット	8RWA48■■■	¥12,200

- 正面台形納まり=基本タイプ+「異形用側枠セット」×1+「異形対応部品セット」×1
- 正面台形側には、照明用の配線はできません。
- 切詰め側に、サイドスクリーンを取り付けることはできません。
- 受注生産品です。

カーポートSC 1500 2台用(正面台形・隅切り)

正面台形納まり

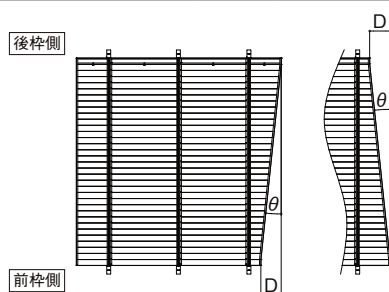

対応範囲

角度:	サイズ	θ	参考値:	サイズ	D	
	W48	L50		W48	0~504	
	W54			0~6°	W54	0~496
	W60			0~5°	W60	0~468
	W48	L57		W48	0~671.5	
	W54			0~8°	W54	0~671.5
	W60			0~7°	W60	0~648

呼称	商品コード	価格
異形用側枠セット	8RCP21■■■	¥24,400
異形対応部品セット	8RCP39■■■	¥14,700

- 正面台形納まり=基本タイプ+「異形用側枠セット」×1+「異形対応部品セット」×1
- 正面台形側には、照明用の配線はできません。
- 切詰め側に、サイドスクリーンを取り付けることはできません。

隅切り納まり

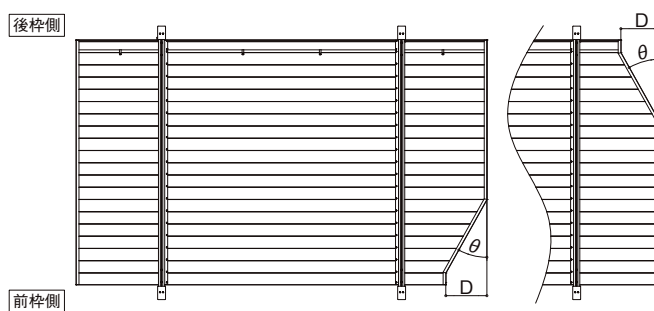

対応範囲

角度: $\theta=0\sim45^\circ$	参考値:	サイズ	D	
		W30	L50	0~785
		W33		
		W30	L57	0~935
		W33		

呼称	商品コード	価格
異形用側枠セット	8RCP21■■■	¥24,400
異形対応部品セット	8RWA48■■■	¥12,200

- 隅切り納まり=基本タイプ+「異形用側枠セット」×1+「異形対応部品セット」×1
- 梁を超える切詰めはできません。
- 隅切り側には、照明用の配線はできません。
- 切詰め側に、サイドスクリーンを取り付けることはできません。
- 受注生産品です。

隅切り納まり

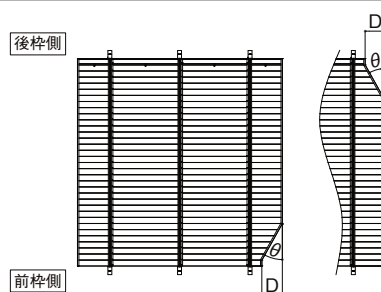

対応範囲

角度: $\theta=0\sim45^\circ$	参考値:	サイズ	D	
		W48	L50	0~535
		W54		
		W60		
		W48	L57	0~685
		W54		
		W60		

呼称	商品コード	価格
異形用側枠セット	8RCP21■■■	¥24,400
異形対応部品セット	8RCP39■■■	¥14,700

- 隅切り納まり=基本タイプ+「異形用側枠セット」×1+「異形対応部品セット」×1
- 梁を超える切詰めはできません。
- 隅切り側には、照明用の配線はできません。
- 切詰め側に、サイドスクリーンを取り付けることはできません。

ラインアップ

カーポートSC
カーポートライトSC

アーキフィールド

カーポート
カーポート

アーキフラン

カーポートSW
カーポートST

ソルティポート

フーゴ

カーポート

ネスカ

カーポート
カーポート
カーポート
カーポート

カーポートSC オプション・関連商品

オプション組合せ可否表

カーポートSC 1台用・後方支持 2台用

○…可
—…不可

	サイドスクリーン	カーポートライト (屋根固定・ダウンライト・DC12V)	カーポートライト (屋根固定・シームレスラインライト・DC12V)	カーポートライト (柱固定・スポットライト・DC12V)	カーポートライト (柱固定・エスコートスポットライト・DC12V)	カーポートライト (柱固定・エスコートスポットライト・AC100V)	カーポートライト (柱固定・エスコートスポットライト・AC100V)	カーポートライト (柱固定・エスコートスポットライト・AC100V)	カーポートライト (柱固定・エスコートスポットライト・AC100V)	カーポートカメラセット	着脱式サポート	接続部品セット	異形対応(側面台形)	異形対応(隅切り)	偏心基礎部材	カーフロア	カーステップA型	雨樋ネット	柱移動・屋根長さ切詰め
サイドスクリーン																			
カーポートライト(屋根固定・ダウンライト・DC12V)	※1																		
カーポートライト(屋根固定・シームレスラインライト・DC12V)	※1	○																	
カーポートライト(柱固定・スポットライト・DC12V)	—	○	○																
カーポートライト(柱固定・エスコートスポットライト・DC12V)	—	○	○	※2															
カーポートライト(柱固定・エスコートスポットライト・AC100V)	—	○	○	※2	※2														
カーポートライト(柱固定・エスコートスポットライト・AC100V)	—	○	○	※2	※2	※2													
カーポートカメラセット	—	○	○	※2	※2	※2	※2												
着脱式サポート	○	○	○	○	○	○	○	○	○	○	○	○	○	○	○	○	○	○	○
接続部品セット	○	○	○	○	○	○	○	○	○	○	○	○	○	○	○	○	○	○	○
異形対応(側面台形)	※3	※4	—	○	○	○	○	○	○	○	○	○	○	○	○	○	○	○	○
異形対応(隅切り)	※3	※4	※5	○	○	○	○	○	○	○	○	○	○	○	○	○	○	○	○
偏心基礎部材	○	○	○	○	○	○	○	○	○	○	○	○	○	○	○	○	○	○	○
カーフロア	○	○	○	○	○	○	○	○	○	○	○	○	○	○	○	○	○	○	○
カーステップA型	○	○	○	○	○	○	○	○	○	○	○	○	○	○	○	○	○	○	○
雨樋ネット	○	○	○	○	○	○	○	○	○	○	○	○	○	○	○	○	○	○	○
柱移動・屋根長さ切詰め	○	○	○	○	○	○	○	○	○	○	○	○	○	○	○	○	○	○	○

※後方支持 2台用で設定されていないオプションが含まれているため、商品設定一覧(オプション)と併せてご確認ください。設定にないオプションは組合せも不可となります。

※1:「入切スイッチ付き」は併用できません。別途「スタンド」が必要です。

※2:同一の柱に取り付けることはできません。

※3:後枠側を切り詰める場合は併用できません。

※4:異形対応の際、側面台形(隅切り)側に配線できません。

※5:異形対応の際、照明屋根材は切り詰めができません。

カーポートSC 2台用・2台用梁延長・3台用・3台用梁延長・1500 1台用・1500 2台用

○…可
—…不可

	サイドスクリーン	カーポートライト (屋根固定・ダウンライト・DC12V)	カーポートライト (屋根固定・シームレスラインライト・DC12V)	カーポートライト (柱固定・スポットライト・DC12V)	カーポートライト (柱固定・エスコートスポットライト・DC12V)	カーポートライト (柱固定・エスコートスポットライト・AC100V)	カーポートライト (柱固定・エスコートスポットライト・AC100V)	カーポートライト (柱固定・エスコートスポットライト・AC100V)	カーポートライト (柱固定・エスコートスポットライト・AC100V)	カーポートカメラセット	着脱式サポート	接続部品セット	異形対応(正面台形)	異形対応(隅切り)	偏心基礎部材	カーフロア	カーステップA型	雨樋ネット	柱移動・屋根長さ切詰め
サイドスクリーン																			
カーポートライト(屋根固定・ダウンライト・DC12V)	※1																		
カーポートライト(屋根固定・シームレスラインライト・DC12V)	※1	○																	
カーポートライト(柱固定・スポットライト・DC12V)	※2	○	○																
カーポートライト(柱固定・エスコートスポットライト・DC12V)	※2	○	○	※3															
カーポートライト(柱固定・エスコートスポットライト・AC100V)	※2	○	○	※3	※3														
カーポートライト(柱固定・エスコートスポットライト・AC100V)	※2	○	○	※3	※3	※3													
カーポートカメラセット	※2	○	○	※3	※3	※3	※3												
接続部品セット	○	○	○	○	○	○	○	○	○	○	○	○	○	○	○	○	○	○	○
異形対応(正面台形)	※4	※5	—	○	○	○	○	○	○	○	○	○	○	○	○	○	○	○	○
異形対応(隅切り)	※4	※5	※6	○	○	○	○	○	○	○	○	○	○	○	○	○	○	○	○
偏心基礎部材	○	○	○	○	○	○	○	○	○	○	○	○	○	○	○	○	○	○	○
カーフロア	○	○	○	○	○	○	○	○	○	○	○	○	○	○	○	○	○	○	○
カーステップA型	○	○	○	○	○	○	○	○	○	○	○	○	○	○	○	○	○	○	○
雨樋ネット	○	○	○	○	○	○	○	○	○	○	○	○	○	○	○	○	○	○	○
柱移動・屋根長さ切詰め	○	○	○	○	○	○	○	○	○	○	○	○	○	○	○	○	○	○	○

※1:サイドスクリーンを施工した柱へはスイッチの取付けはできません。

※2:サイドスクリーンを施工した柱へはカーポートライト・カメラの取付けはできません。

※3:同一の柱に取り付けることはできません。

※4:切り詰める前枠側または後枠側へのサイドスクリーンの取付けはできません。

※5:異形対応の際、正面台形(隅切り)側に配線できません。

※6:異形対応の際、照明屋根材は切り詰めができません。

商品の色は印刷の性質上、実物と多少違うことがあります。表示価格には消費税・工事費・配送費は含まれていません。

1232 LIXIL

商品設定一覧(オプション)

カーポートSC

○設定あり
—設定なし

		カーポートSC				カーポートSC 1500		カーポートSC 2台用/3台用 梁延長
		片支持 1台用	後方支持 2台用	両支持 2台用	両支持 3台用	両支持 1台用	両支持 2台用	
着脱式サポート		○	○	—	—	—	—	—
サイドスクリーン	水上	—	—	○	○	○	○	—
	水下	○	—	○	○	○	○	○
照明	屋根固定	ダウンライト	○	○	○	○	○	○
		シーメスラインライト	○	○	○	○	○	○
	柱固定	スポットライト	○	○※1	○	○	○	○
		エスコートスポットライト	○	○※1	○	○	○	○
	延長梁	ダウンライト	—	—	—	—	—	○
人感センサ	ON-OFF型	○	○	○	○	○	○	○
	段調光型	○	○	○	○	○	○	○
カーポートカメラセット		○	—	○	○	○	○	○
異形対応	正面台形	—	—	○	—	○	○	○※3
	側面台形	○	○	—	—	—	—	—
	隅切り	○	○	○	○	○	○	○
柱移動・屋根長さ切詰め		○	○	○	○	○	○	○
偏芯基礎部材		○	—※2	○	○	○	○	○
橋接続部品セット		○	○	○	○	○	○	○
カーストップバー		○	○	○	○	○	○	○
カーフロア		○	○	○	○	○	○	○
雨樋ネット		○	○	○	○	○	○	○

※1:AC100V直結仕様のみ可
 ※2:偏芯基礎部材を使用せずに柱背面から基礎端部までの距離を120mmに偏芯基礎が可
 ※3:2台用梁延長のみ可

カーライフを充実させる多彩なオプション

サイドスクリーン



カーポートSC 1台用

ガレージのような佇まいを演出するサイドスクリーン。屋根部分と同じアルミ製で、視線をカットします。P.1221参照

異形対応

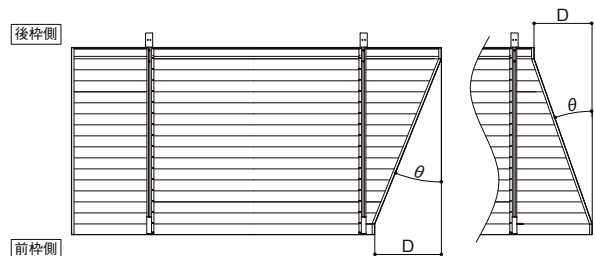

異形敷地にもジャストフィットで対応します。P.1229参照

柱移動・屋根長さ切詰め

柱を移動した場合、既存穴をふさぐ為下記セットが必要になります。

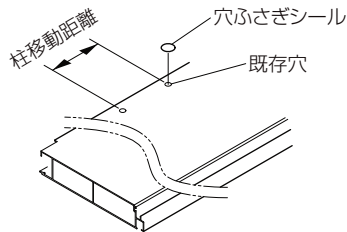

呼称	入数	価格
雨樋穴ふさぎキャップセット	1個入	¥1,200
穴ふさぎシールセット	10枚入	¥1,900

■柱1本(梁1本)移動した場合の必要数
 雨樋穴ふさぎキャップセットは全サイズ1、穴ふさぎシールセットはW24~W30は2、W48は3、W54~W60・後方支持2台用は4、W72は5、W81~90は6、片支持W33は3、両支持W33は2拾い出してください。

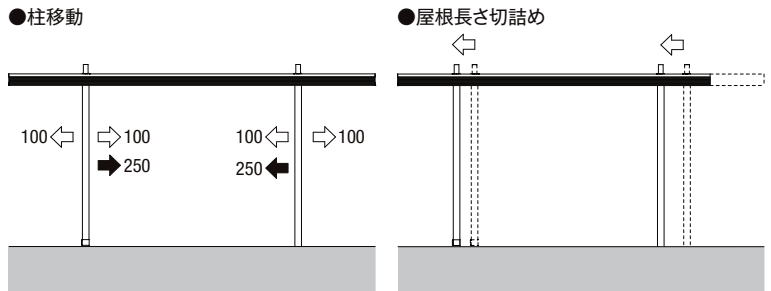

※柱を内側に101mm以上移動させる場合、両側の柱を均等に移動させてください。商品やサイズにより対応可否がありますので、寸法図をご確認ください。
 ※屋根長さ切詰めによって柱位置が移動する場合は、雨樋穴ふさぎキャップセット、穴ふさぎシールセットを必要な柱分拾い出してください。

カーポートSC オプション・関連商品

着脱式サポート※1台用・後方支持2台用のみ



着脱式サポートは、片流れのカーポートの積雪による一時的な屋根の垂れ下がりや、強風時のあおりを緩和します。着脱式なので、サポートが必要ないときは簡単な操作で取り外すことができ、取付時は頑丈に固定されているため、風にあおられても外れません。また、サポートを取り外している間、地面側の受け部品に着脱式サポートフネカバー(別売品)を取り付けておけば、アンカー部分に枯葉などのゴミが入りにくくなります。

■サポート本体とアンカーの結合部

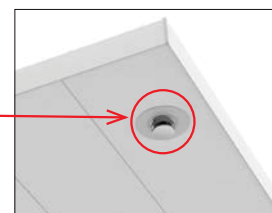
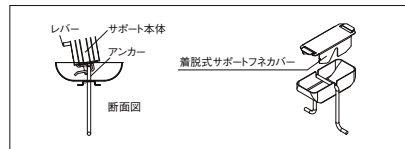

屋根とサポート柱の接合部

取り外した後も接合部は目立ちにくい納まりです

呼称		価格		
		1台用	後方支持2台用	
着脱式サポート	2本入	標準柱(H22)用	¥48,200	—
		ロング柱(H25)用	¥51,200	—
		H28柱(H28)用	¥54,000	—
	3本入	標準柱(H22)用	¥72,300	¥82,200
		ロング柱(H25)用	¥76,800	¥86,400
		H28柱(H28)用	¥81,000	—
着脱式サポートフネカバーセット※		1コ入	¥2,500	¥2,500

※着脱式サポート装着時は、フネカバーは取り付けできませんのでフネカバーを外してください。

基準風速V0=40m/sからV0=44m/sにアップ。突然の積雪・強風に安心の強度で備える。(後方支持2台用はV0=38m/sからV0=42m/sにアップ。)

■耐積雪・耐風圧一覧表

カーポートSCは、標準品で基準風速V0=40m/s、積雪荷重20cmをクリアする安心の強度を備えています。規格仕様でも相当の強度は備えています。さらに着脱式サポートで強度アップも可能です。

※H28柱(H28)には、耐風圧仕様のみ取付可能です。

耐積雪仕様には使用できません。

※サイドスクリーンを取り付けた場合、耐積雪・耐風圧の強度は上がりません。

※着脱式サポートを後付けする場合は、本体を一部解体する必要があります。

区分	カーポートSC 1台用		カーポートSC 後方支持2台用		
	標準	着脱式サポート 使用時	標準	着脱式サポート 使用時	
耐積雪強度	標準柱(H22)	20cm	30cm	20cm	
	ロング柱(H25)	20cm	30cm	20cm	
	H28柱(H28)	20cm	20cm	—	
基準風速		V0=40m/s	V0=44m/s	V0=38m/s	V0=42m/s

偏芯基礎部材(カーポート基礎部分)

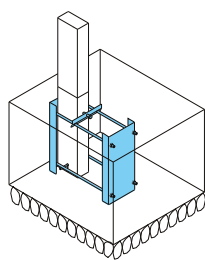

- 敷地や地下埋設物の状況による柱位置を移動可能とする基礎埋設部材です。
- 基礎端部から柱背面までの距離を63mmに偏芯させることが可能です。

呼称		価格	備考
偏芯基礎部材	カーポートSC	W24・27型	¥18,200
		W30・33型	¥18,300
	カーポートSC 1500	W48~60型	¥17,700
		W72~90型	¥17,800
		W30・33型	¥17,600
		W48~60型	¥17,800

※偏芯基礎部材を取り付ける場合、土間コンクリート併用時でも基礎サイズは独立基礎と同じ寸法になります。※後方支持2台用には設定がありません。偏芯基礎部材を使用せずに基礎端部から柱背面までの距離を120mmに偏芯させることが可能です。

樋接続部品

柱内蔵雨樋の排水口からφ40の丸樋へ接続する部品です。

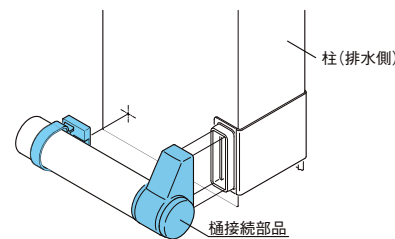

呼称	価格
樋接続部品セット	φ40用 ¥6,100
縦樋セット	φ40用 ¥850

カーストッパーA型



設置場所を選ばないシンプルなデザインで、愛車を確実に停車させます。(W600×H100×D150)

呼称	価格
カーストッパーA型 2コ入	¥18,000

カースペース用タイル カーフロア



コンクリートに比べて、タイヤ痕が付きにくく、われにも強い、カースペースに適した床タイルです。

呼称	価格
カーフロア 150角(30枚入)	¥8,100

雨樋ネット



後後に雨樋ネットを取り付ければ、落ち葉などが雨樋に入って詰まる心配がなくなります。

呼称	価格
雨樋ネット L3000・1本入	¥5,300

商品の色は印刷の性質上、実物と多少違うことがあります。表示価格には消費税・工事費・配送費は含まれていません。

は受注生産品です。

は受注生産品です。

シームレスラインライト

SCシリーズのデザイン性を最大限に引き立てる、ドットレス発光が美しいシームレスラインライト。愛車を魅力的に照らすだけでなく、乗り降り時の光量もしっかり確保します。
P.1240参照

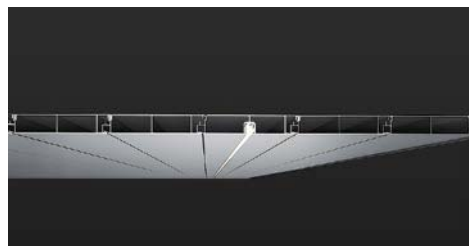
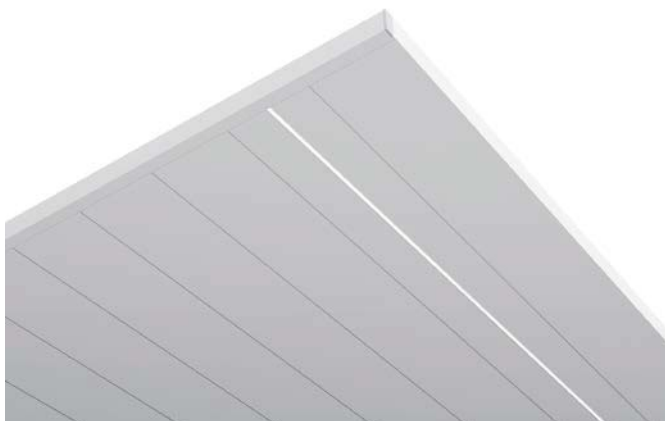

ダウンライト

仕様変更



フラットでミニマルなデザインのダウンライトは、ノイズレスなSCシリーズの美しさに調和しながらあかりを灯します。
P.1242参照

スポットライト&エスコートスポットライト

仕様変更



あかりが欲しい足元など、照射場所を狙って光を届けるライトです。
P.1248参照

人感センサ (ON-OFF型 / 段調光型)

仕様変更



屋根設置

仕様変更



スタンド設置

ON-OFF型と段調光型の2種類から選択が可能となりました。段調光型は約10%のあかりから100%のあかりへと心地よく点灯します。
よりフラットに&耐熱仕様になってデザインの幅が広がった屋根部取付タイプと、照明の位置にとらわれず自由な場所に設置できるスタンドタイプから選べます。
P.1238参照

カーポートカメラセット



照明付き(点灯時)



照明付き

照明なし

ホームネットワークシステムとつなげて、カースペースの様子をいつでも確認。来訪者や侵入者を検知すると、スマートフォンなどに知らせます。
詳細はP.1542をご覧ください。

仕様変更 仕様変更しました。詳細はP.702をご覧ください。

カーポートライト(カーポートSC用)

カーポートSCは
P.1184をご覧ください。

主要 部材	シームレスラインライト	樹脂	色	シームレスラインライト	乳白		
	ダウンライト	アルミダイカスト		ダウンライト	シャイングレー(SC)	ブラック(BK)	ナチュラルシルバーF(PW)

シームレスラインライト

シンプルなデザインで美しく空間を照らす「シームレスラインライト」

シームレスなラインが空間の一部として溶け込みつつも、車の美しさを引き立てます。

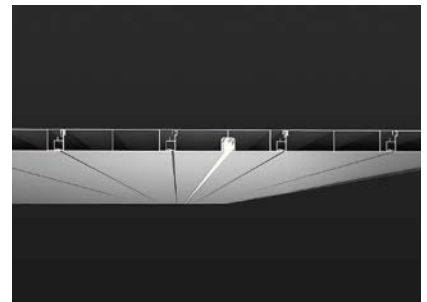

詳細はP.1240をご覧ください。

シームレスラインライト(1本)

※光の反射などによって、シームレスラインライトの光の見え方にばらつきが生じることがありますが、灯具等の品質に問題はありません。あらかじめご了承ください。

※シームレスラインライトには個体差があるため、同一品番商品でも商品ごとに発光色、明るさが異なる場合があります。

※シームレスラインライトは設置環境により光の感じ方が異なる場合があります。

ダウンライト

仕様変更

ノイズレスなデザインで愛車を美しく演出する「ダウンライト」

配線を柱の内部に通すことですっきりとした見た目を実現。天井の任意の場所に取り付けが可能です。ミニマルなデザインのダウンライトが夜の愛車を美しく演出します。



詳細はP.1242をご覧ください。

ダウンライト(1列3灯)

商品の色は印刷の性質上、実物と多少違うことがあります。表示価格には消費税・工事費・配送費は含まれていません。

1236 LIXIL

仕様変更 心地よく迎え入れるあかり「段調光型」。

周囲が暗くなると10%の明るさでほんのり点灯し、
帰宅時や車に乗る際に人が近づくと100%までフェードイン点灯します。
心地よく空間を灯すだけでなく、省エネや防犯対策にも効果的です。

※別途、人感センサ段調光型が必要です。

詳しくは
動画を
CHECK



cpd_ex_qp00952

<シームレスラインライト>



10%



100%

<ダウンライト>

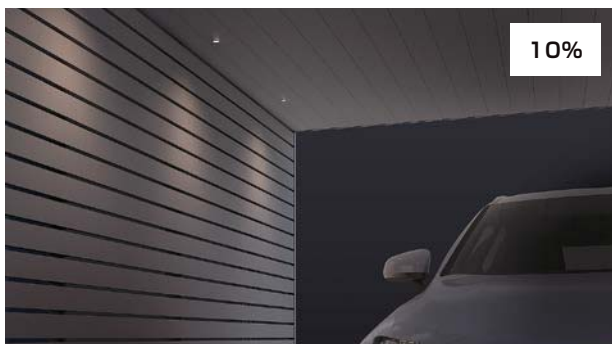

10%



100%

縦連棟時も美しいあかり

カーポートSCの特長でもある美しいデザインの連棟仕様。
照明も連続性を保ち、奥行き感を演出し、空間全体を美しくてらします。

<シームレスラインライト>



<ダウンライト>



仕様変更 仕様変更しました。詳細はP.702をご覧ください。

規格価格表
カーポート編①(別冊)
UK5500_P.80・121・652

使用上・施工上の
ご注意
P.2528

LIXIL 1237

ラインアップ

カーポートSC
カーポートライトSC

アーキフィールド

グループ
カーポート

アーキフラン

カーポートSW
カーポートST

ソルティポート

フーゴ

カーポート

ネスカ

カーストッパー
カーポートライト
カーポートライト

人感センサ(美彩共通)

DC12V照明を人感センサによってON-OFFをコントロールできます。(接続最大負荷:35W以下)

ON-OFF型と段調光型の2種類から選択が可能となり、段調光型では約10%のあかりから100%のあかりへ心地よく点灯します。

人感センサは照明の位置にとらわれず、自由な場所に設置することができますので、人感センサの検知範囲を確認して設置位置を決定してください。

■人感センサ(段調光型/ON-OFF型) 仕様変更



シャイングレー

ナチュラルシルバーF

ブラック

屋根材が木調の場合

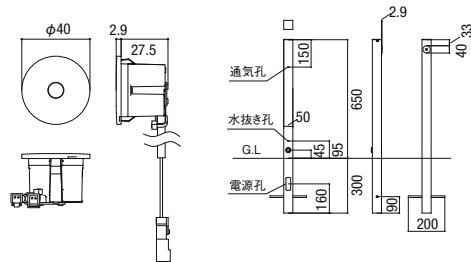

■スタンド

スタンド施工することで、敷地や動線に合わせた検知が可能となります。



シャイングレー

ナチュラルシルバーF

ブラック

人感センサ
検知部

呼称	価格
人感センサ(段調光型)	¥25,000
人感センサ(ON-OFF型)	¥23,000
スタンド	¥6,000

■段調光型

【トランス電源ユニットの明るさセンサ機能を使用した場合】



暗くなると照明が30秒間自動点灯し、その後、約10%の「ほんのり点灯」となります。人を感知すると1.5秒かけて「フル点灯」し、検知範囲に人がいなくなつてから30秒点灯した後に3秒かけて「ほんのり点灯」になります。

※点灯時間はトランス電源ユニットの設定によって変わります。

(注:連続点灯への切替はできません)

※点灯時間のタイマー調整機能はありません。



動画をCHECK!

■ON-OFF型

【トランス電源ユニットの明るさセンサ機能を使用した場合】



暗くなると照明が30秒間自動点灯します。その後、スタンバイ中に人を感知すると「フル点灯」し、検知範囲に人がいなくなつてから30秒間点灯した後に消灯します。

(注:連続点灯への切替はできません)

※点灯時間のタイマー調整機能はありません。

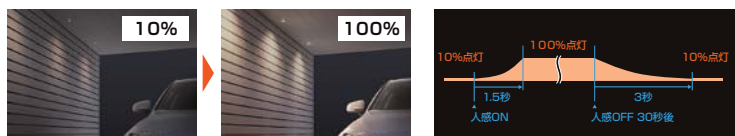

<人感センサ検知範囲>

●天井面取付けの場合

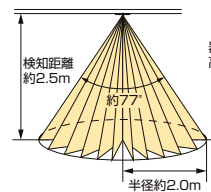

●スタンド取付けの場合

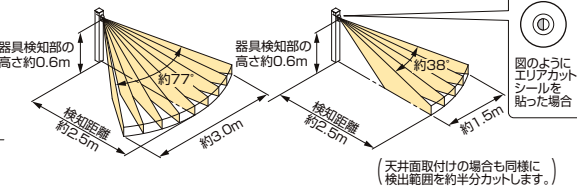

図のように
エリアカット
シールを
貼った場合

(天井面取付けの場合も同様に
検出範囲を約半分カットします。)

注意事項

※設置高さ2.5mの場合、GL面にて半径約2.0mが検知範囲となります。設置高さが異なる場合は、検知範囲が異なります。

※検知エリア内でも、人がゆっくり動く場合には感知しにくく、動かない場合は感知しません。

※人感センサは人以外にも動物や植物、車やエアコン室外機など熱を発生するものに反応することがあります。

※着衣の表面温度は一般的に体温よりも周囲温度に近いため、肌の露出部分が少ない場合は、感知しにくくなる場合があります。

※夏場など周囲温度が体温に近づいた時には感知しにくくなります。

※検知範囲内に袖壁などの障害物があると感知しにくくなります。

※段調光型を並列接続でご使用いただく場合、段調光型の最大接続台数は8台までとなります。

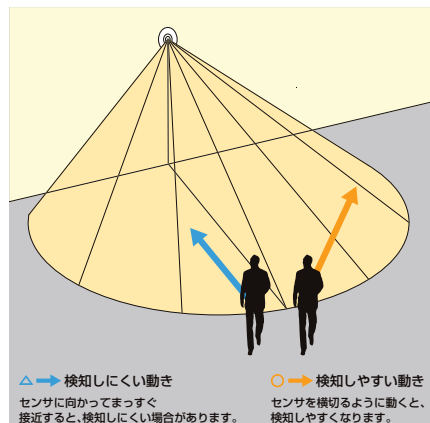

△→ 検知しにくい動き
センサに向かってまっすぐ
接近すると、検知しにくい場合があります。

○→ 検知しやすい動き
センサを横切るように動くと、
検知しやすくなります。

仕様変更 仕様変更しました。詳細はP.702をご覧ください。

商品の色は印刷の性質上、実物と多少違うことがあります。表示価格には消費税・工事費・配送費は含まれていません。

1238 LIXIL

入切スイッチ (美彩共通)

DC12V照明を屋外でON-OFFすることができます。

スイッチは、スタンドや柱等の手の届くところに取付けて使用してください。(接続最大負荷:35W以下)

■入切スイッチ



シャイングレー ナチュラルシルバー ブラック

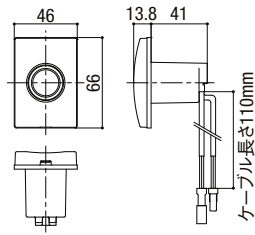

昼間または照明点灯時はLEDリング消灯。



照明を点灯することが可能なときはLEDリング点灯。

■スタンド

スタンド施工することで、敷地や動線に合わせてスイッチの設置が可能となります。



シャイングレー ナチュラルシルバー ブラック



呼称	価格
入切スイッチ	¥17,500
スタンド	¥6,000

■スイッチON-OFF

トランス電源ユニットの明るさセンサを設定している場合、センサの「点灯」時にのみスイッチの操作が可能です。

センサの「消灯」時に照明を点灯させることはできません。



ラインアップ

カーポートSSC
カーポートライト

アーキフィールド

カーポート
カーポート

アーキフラン

カーポートSW
カーポートST

ソルディーポット

フーゴ

カーポート

ネスカ

カーポートツバ
カーポートライト
カーポートライト

DC12V シームレスラインライト(人感センサあり/入切スイッチ付き/センサ・スイッチなし)

LEDの光源が見えないシームレス発光フラットな意匠を損なわない専用屋根材を準備

LED特有の光のドットが見えないシームレスな光を実現。カーポートSCのノイズレスなデザインを際立たせるだけでなく、ファサードのアクセントとしても有効です。

LED

	カーポート SC用		カーポートSC ミニ用	
	L57	L50	L29	L22
消費電(W)	11.7	10.4	6.1	4.7
器具光束(lm)	311	275	162	124
器具長さ(mm)	5,705	5,020	2,902	2,217
固有エネルギー消費効率(lm/W)	26.6	26.4	26.6	26.4
電気代/月(円)	75	67	39	30

- DC12V 電球色(2700K) Ra82
- 天井下面施工/防沫型
- 灯具:シリコン
- 取付レール:ポリカーボネート
- 現場長さ切詰め対応可
- 人感センサ 段階調光型対応可

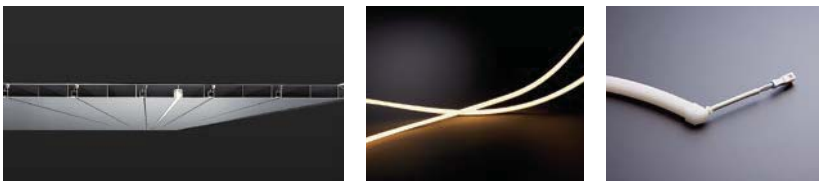
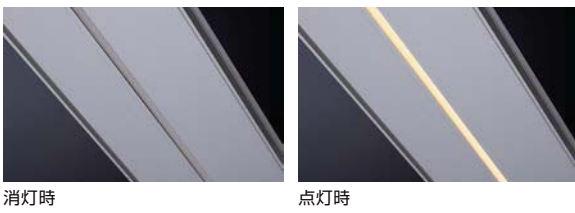
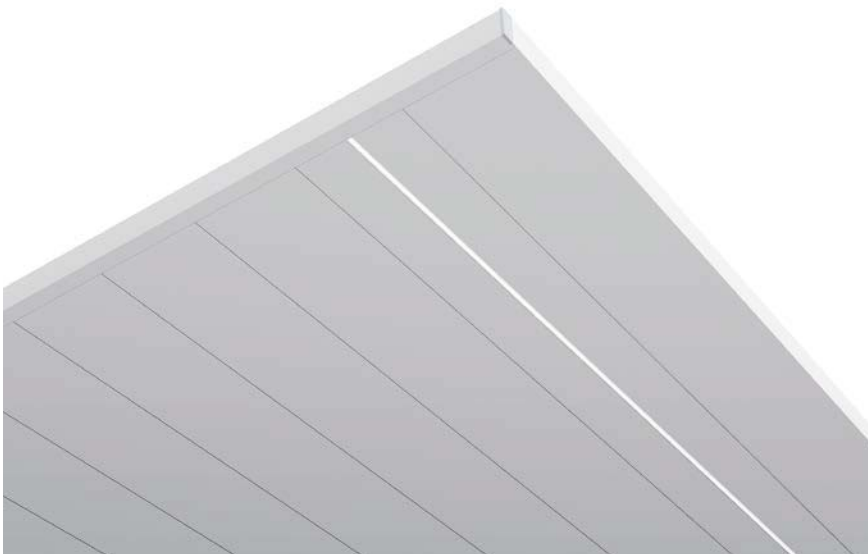
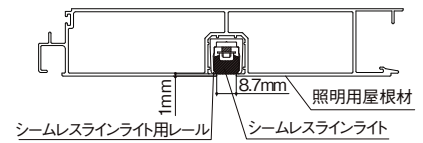
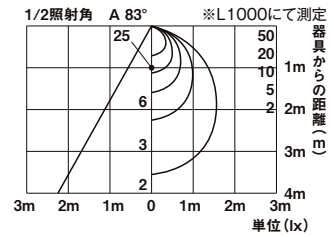
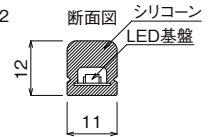

シームレスラインライト屋根材納まりイメージ

- ※光の反射などによって、シームレスラインライトの光の見え方にばらつきが生じることがありますが、灯具等の品質に問題はありません。あらかじめご了承ください。
- ※シームレスラインライトには個体差があるため、同一品番商品でも商品ごとに発光色、明るさが異なる場合があります。
- ※シームレスラインライトは寒温によって伸縮することがあります。使用上の問題はありません。
- ※夏場の炎天下など屋根材が高温になる環境下で照明を点灯し続けしないでください。温度上昇により製品寿命が短くなる恐れがあります。
- ※現場にてシームレスラインライトを切り詰める際は必ず「シームレスラインライト 切詰め用キャップ」を使用してください。
- ※屋根材色によって、器具光束が異なります。
- ※シームレスラインライトは設置環境により光の感じ方が異なる場合があります。

■配線イメージ

- 人感センサおよびシームレスラインライトを屋根材に取り付ける例です。捨出しの詳細は規格価格表 発注資料カーポート編①を参照してください。
- シームレスラインライトは照明用屋根材に埋め込んで取り付けるため、照明用屋根材とシームレスラインライト用レール、側枠用配線カバーが必要となります。
- 電源ケーブルは、DC12Vトランス電源ユニットより排水しない柱に通します。柱より後枠、側枠を経由して各屋根材内部に配線いたします。
- トランス電源ユニットの1回路上には最大35Wまで接続することができます。それ以上接続する場合、必ず2回路を使用してください。シームレスラインライトは1回路にL57:2本、L50:3本、L29:5本、L22:7本まで取り付けることが可能です。

1台用

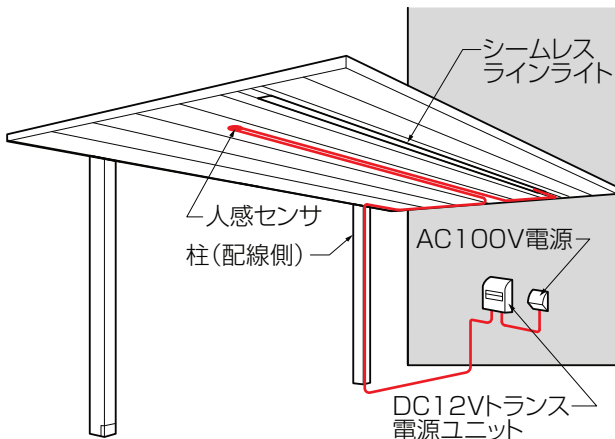

2台用

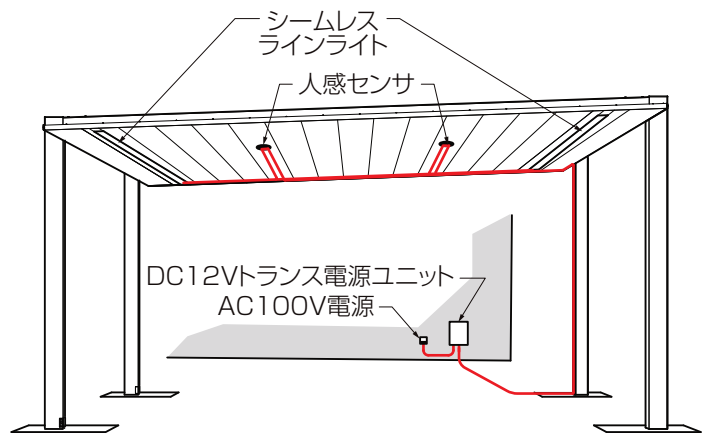

商品の色は印刷の性質上、実物と多少違うことがあります。表示価格には消費税・工事費・配送費は含まれていません。

1240 LIXIL

ラインアップ

カーポートSC

アーキフィールド

カーポート

アーキフラン

カーポートST

ソルティポート

フーゴ

カーポート

ネスカ

カーポートカバー

■おすすめセット

1台用(シームレスラインライト1本)



■加算額

■は受注生産品です。

呼称	灯具	セット価格(加算額)				
		人感センサ ON-OFF型あり	人感センサ 段階光型あり	入切スイッチ 付き	センサ・スイッチなし	
ミニ	照明用屋根材 アルミ形材色	21-22型	¥123,900	¥125,900	¥142,600	¥93,900
		21-29型	¥143,000	¥145,000	¥161,700	¥113,000
		21-50型	¥182,100	¥184,100	¥200,800	¥152,100
ミニ	照明用屋根材 ラッピング形材色	21-22型	¥125,400	¥127,400	¥144,100	¥95,400
		21-29型	¥145,800	¥147,800	¥164,500	¥115,800
		21-50型	¥187,200	¥189,200	¥205,900	¥157,200
1台用	照明用屋根材 アルミ形材色	24-50型	¥181,500	¥183,500	¥200,200	¥151,500
		27-50型	¥180,700	¥182,700	¥199,400	¥150,700
		30-50型	¥178,300	¥180,300	¥197,000	¥148,300
		33-50型	¥176,000	¥178,000	¥194,700	¥146,000
		24-57型	¥189,300	¥191,300	¥208,000	¥159,300
		27-57型	¥188,500	¥190,500	¥207,200	¥158,500
	照明用屋根材 ラッピング形材色	30-57型	¥186,100	¥188,100	¥204,800	¥156,100
		33-57型	¥183,200	¥185,200	¥201,900	¥153,200
		24-50型	¥186,600	¥188,600	¥205,300	¥156,600
		27-50型	¥185,800	¥187,800	¥204,500	¥155,800
		30-50型	¥183,400	¥185,400	¥202,100	¥153,400
		33-50型	¥181,200	¥183,200	¥199,900	¥151,200
1500 1台用	照明用屋根材 アルミ形材色	24-57型	¥192,900	¥194,900	¥211,600	¥162,900
		27-57型	¥192,100	¥194,100	¥210,800	¥162,100
		30-57型	¥189,700	¥191,700	¥208,400	¥159,700
	照明用屋根材 ラッピング形材色	33-57型	¥186,600	¥188,600	¥205,300	¥156,600
		30-50型	¥181,300	¥183,300	¥207,400	¥151,300
		33-50型	¥178,200	¥180,200	¥204,300	¥148,200
1500 1台用	照明用屋根材 アルミ形材色	30-57型	¥189,100	¥191,100	¥215,200	¥159,100
		33-57型	¥186,000	¥188,000	¥212,100	¥156,000
		30-50型	¥186,400	¥188,400	¥212,500	¥156,400
	照明用屋根材 ラッピング形材色	33-50型	¥183,300	¥185,300	¥209,400	¥153,300
		30-57型	¥192,700	¥194,700	¥218,800	¥162,700
		33-57型	¥189,600	¥191,600	¥215,700	¥159,600

3台用(シームレスラインライト2本)



■加算額

■は受注生産品です。

呼称	灯具	セット価格(加算額)				
		人感センサ ON-OFF型あり	人感センサ 段階光型あり	入切スイッチ 付き	センサ・スイッチなし	
3台用	照明用屋根材 アルミ形材色	72-50型	¥394,300	¥400,300	¥331,700	¥278,100
		81-50型	¥384,900	¥390,900	¥322,300	¥268,700
		90-50型	¥375,500	¥381,500	¥312,900	¥259,300
		72-57型	¥408,700	¥414,700	¥346,100	¥292,500
		81-57型	¥399,300	¥405,300	¥336,700	¥283,100
		90-57型	¥389,900	¥395,900	¥327,300	¥273,700
3台用	照明用屋根材 ラッピング形材色	72-50型	¥404,700	¥410,700	¥342,100	¥288,500
		81-50型	¥395,300	¥401,300	¥332,700	¥279,100
		90-50型	¥385,900	¥391,900	¥323,300	¥269,700
		72-57型	¥415,500	¥421,500	¥352,900	¥299,300
		81-57型	¥406,100	¥412,100	¥343,500	¥289,900
		90-57型	¥396,700	¥402,700	¥334,100	¥280,500

*シームレスラインライトは設置環境により光の感じ方が異なる場合があります。

その他の照明取付プランは、「カーポートSC照明プラン集」をご覧ください。



2台用(シームレスラインライト2本)



■加算額

■は受注生産品です。

呼称	灯具	セット価格(加算額)				
		人感センサ ON-OFF型あり	人感センサ 段階光型あり	入切スイッチ 付き	センサ・スイッチなし	
2台用	照明用屋根材 アルミ形材色	48-50型	¥341,000	¥345,000	¥318,700	¥267,500
		54-50型	¥338,500	¥342,500	¥316,200	¥265,000
		60-50型	¥333,600	¥337,600	¥311,300	¥260,100
		48-57型	¥356,600	¥360,600	¥334,300	¥283,100
		54-57型	¥354,100	¥358,100	¥331,800	¥280,600
		60-57型	¥349,200	¥353,200	¥326,900	¥275,700
	照明用屋根材 ラッピング形材色	48-50型	¥351,200	¥355,200	¥328,900	¥277,700
		54-50型	¥348,700	¥352,700	¥326,400	¥275,200
		60-50型	¥343,800	¥347,800	¥321,500	¥270,300
		48-57型	¥363,800	¥367,800	¥341,500	¥290,300
		54-57型	¥361,300	¥365,300	¥339,000	¥287,800
		60-57型	¥356,400	¥360,400	¥334,100	¥282,900
1500 2台用	照明用屋根材 アルミ形材色	48-50型	¥347,000	¥351,000	¥329,600	¥273,500
		54-50型	¥344,500	¥348,500	¥327,100	¥271,000
		60-50型	¥339,600	¥343,600	¥322,200	¥266,100
	照明用屋根材 ラッピング形材色	48-57型	¥361,400	¥365,400	¥344,000	¥287,900
		54-57型	¥358,900	¥362,900	¥341,500	¥285,400
		60-57型	¥354,000	¥358,000	¥336,600	¥280,500
1500 2台用	照明用屋根材 アルミ形材色	48-50型	¥357,400	¥361,400	¥340,000	¥283,900
		54-50型	¥354,900	¥358,900	¥337,500	¥281,400
		60-50型	¥350,000	¥354,000	¥332,600	¥276,500
	照明用屋根材 ラッピング形材色	48-57型	¥368,200	¥372,200	¥350,800	¥294,700
		54-57型	¥365,700	¥369,700	¥348,300	¥292,200
		60-57型	¥360,800	¥364,800	¥343,400	¥287,300

後方支持2台用(シームレスラインライト2本)



■加算額

■は受注生産品です。

呼称	灯具	セット価格(加算額)				
		人感センサ ON-OFF型あり	人感センサ 段階光型あり	入切スイッチ 付き※	センサ・スイッチなし	
後方支持 2台用	照明用屋根材 アルミ形材色	50-48型	¥340,000	¥344,000	¥298,000	¥267,500
		57-48型	¥354,400	¥358,400	¥312,400	¥281,900
		50-55型	¥338,000	¥342,000	¥296,000	¥265,500
	照明用屋根材 ラッピング形材色	57-55型	¥352,400	¥356,400	¥310,400	¥279,900
		50-48型	¥350,400	¥354,400	¥308,400	¥277,900
		57-48型	¥361,200	¥365,200	¥319,200	¥288,700
後方支持 2台用	照明用屋根材 ラッピング形材色	50-55型	¥348,400	¥352,400	¥306,400	¥275,900
		57-55型	¥359,200	¥363,200	¥317,200	¥286,700

*後方支持の場合、スイッチの仕様はスタンド取り付けとなり。*センサ・スイッチなしはDC12Vトランス電源ユニット内蔵の明るさセンサによって自動点灯します。P.1239をご覧ください。*シームレスラインライト取付時のセット価格は、カーポート本体のセット価格と上記価格表に示している価格の合計で算出します。

ラインアップ
カーポートSC
アーキフィールド
G
カーポート
アーキフラン
カーポートSW
ソルティポート
フーゴ

カーポート

ネスカ

カーポート
カーポートライト

DC12V ダウンライト(人感センサあり/入切スイッチ付き/センサ・スイッチなし) 仕様変更



天井材にすっきり納まる高性能ダウンライト
カーポートSCに合わせた3色を設定

ダウンライトの本体を天井材に埋め込むことで、カーポートSCのシンプルな美しさを保ちながら、夜間のカーポートスペースに十分な明るさを確保します。段調光にも対応し、更なる空間演出が可能となります。本体の基本色と同じシャイングレー、ブラック、ナチュラルシルバーFを設定いたしました。

LED

DL-G1型 30°

消費電力:1.5W(LED1個) 器具光束:125lm
灯具 [φ40・P(奥行)22.5]:0.03kg
取付下穴φ33、取付板厚t0.8~t3.0

- 天井下面施工用/防沫型
- パネル:アクリル
- 本体:アルミダイカスト(各色)
- 渡り配線可/2分岐ケーブル必要
- 固有エネルギー消費効率83.3lm/W
- 人感センサ 段調光型対応可

※本製品の取付けには、φ33mmの下穴をあけられるホールソーが必要です。

DC12V	光源色温度2700K
電気代/月:¥9	Ra85

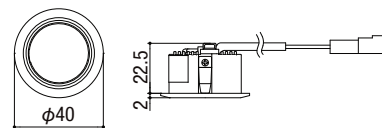
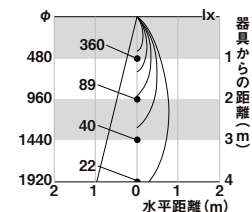
シャイングレー
8 VLL23 SCブラック
8 VLL23 BKナチュラルシルバーF
8 VLL23 PW

※夏場の炎天下など屋根材が高温になる環境下で照明を点灯し続けしないでください。
温度上昇により製品寿命が短くなる恐れがあります。

■配線イメージ

- 人感センサおよびダウンライトを屋根材に取り付ける例です。拾い出しの詳細は規格価格表 発注資料カーポート編①を参照してください。
- ダウンライトは、本体屋根材に穴を開けて取り付けます。側枠用配線カバーが必要となります。
- 電源ケーブルは、DC12Vトランス電源ユニットより排水しない柱に通します。柱より後枠、側枠を経由して各屋根材内部に配線いたします。
- ダウンライトはトランス電源ユニットの容量により15個まで取り付けることが可能です。1枚の屋根材に5個まで取り付けることが可能です。
- 後枠にダウンライトを取り付けることはできません。

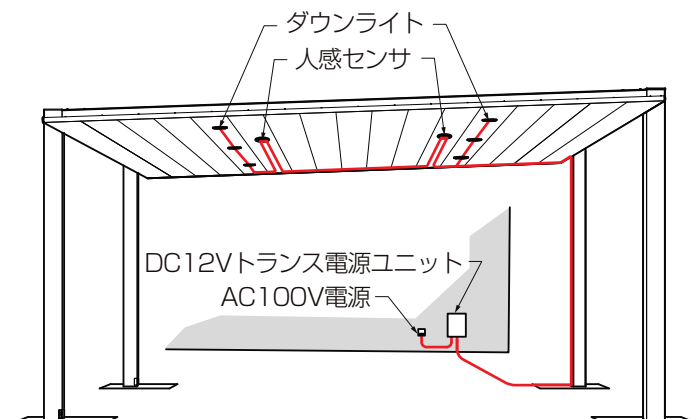
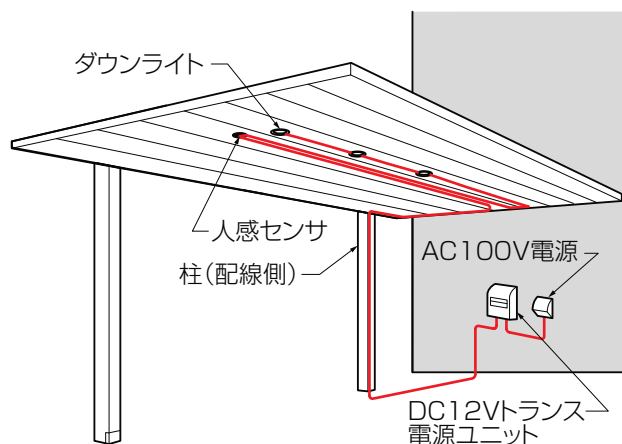

商品の色は印刷の性質上、実物と多少違うことがあります。表示価格には消費税・工事費・配送費は含まれていません。

1242 LIXIL

■おすすめセット

1台用(ダウンライト3個)



■加算額

■は受注生産品です。

呼称	セット価格(加算額)			
	人感センサ ON-OFF型あり	人感センサ 段階光型あり	入切スイッチ付き	センサ・ スイッチなし
ミニ	¥138,600	¥140,600	¥154,900	¥108,600
1台用	¥138,600	¥140,600	¥154,900	¥108,600
1500 1台用	¥146,600	¥148,600	¥172,700	¥116,600

3台用(ダウンライト9個)



■加算額

呼称	セット価格(加算額)			
	人感センサ ON-OFF型あり	人感センサ 段階光型あり	入切スイッチ付き	センサ・ スイッチなし
3台用	¥416,300	¥422,300	¥352,200	¥301,000

※センサ・スイッチなしはDC12Vトランス電源ユニット内蔵の明るさセンサによって自動点灯します。P.1239をご覧ください。

※ダウンライト取付時のセット価格は、カーポート本体のセット価格と上記価格表に示している価格の合計で算出します。

■組み合わせ例 カーポートSC 2台用 ダウンライト2列3灯(6個)+シームレスラインライト1本

ダウンライトとシームレスラインライトを組み合わせ、より高いデザイン性と高級感を演出。



仕様変更 仕様変更しました。詳細はP.702をご覧ください。

規格価格表
カーポート編①(別冊)
UK5500_P.85・125・655

使用上・施工上の
ご注意
P.2528

その他の照明取付プランは、「カーポートSC照明プラン集」をご覧ください。



2台用(ダウンライト6個)



■加算額

■は受注生産品です。

呼称	セット価格(加算額)			
	人感センサ ON-OFF型あり	人感センサ 段階光型あり	入切スイッチ付き	センサ・ スイッチなし
2台用	¥265,900	¥269,900	¥243,000	¥191,800
1500 2台用	¥272,500	¥276,500	¥254,500	¥198,400

後方支持2台用(ダウンライト6個)



■加算額

呼称	セット価格(加算額)			
	人感センサ ON-OFF型あり	人感センサ 段階光型あり	入切スイッチ付き	センサ・ スイッチなし
後方支持2台用	¥267,400	¥271,400	¥231,400	¥200,900

■は受注生産品です。

色区分	サイズ	灯具	セット価格			
			人感センサ ON-OFF型あり	人感センサ 段階光型あり	入切スイッチ 付き	センサ・ スイッチなし
アルミ形材色	48-50型	1本	¥361,600	¥365,600	¥338,700	¥287,500
			¥359,100	¥363,100	¥336,200	¥285,000
			¥354,200	¥358,200	¥331,300	¥280,100
	48-57型		¥369,400	¥373,400	¥346,500	¥295,300
			¥366,900	¥370,900	¥344,000	¥292,800
			¥362,000	¥366,000	¥339,100	¥287,900
ラッピング形材色	48-50型	1本	¥366,700	¥370,700	¥343,800	¥292,600
			¥364,200	¥368,200	¥341,300	¥290,100
			¥359,300	¥363,300	¥336,400	¥285,200
	48-57型		¥373,000	¥377,000	¥350,100	¥298,900
			¥370,500	¥374,500	¥347,600	¥296,400
			¥365,600	¥369,600	¥342,700	¥291,500

※その他組み合わせ例に関する詳細な配線及び価格はWEBカタログをご覧ください。

※センサ・スイッチなしはDC12Vトランス電源ユニット内蔵の明るさセンサによって自動点灯します。P.1239をご覧ください。

※ライト取付時のセット価格は、カーポート本体のセット価格と上記価格表に示している価格の合計で算出します。

DC12V 連棟照明(人感センサあり/入切スイッチ付き/センサ・スイッチなし)



連棟仕様へのライトの取り付けで
ファサードに奥行き感をプラス

ダウンライトに加え、新たにシームレスラインライ
トも連棟仕様への取り付けが可能に。よりス
タイリッシュに愛車をライトアップします。



■配線イメージ

- 人感センサとシームレスラインライト・ダウンライトを屋根材に取り付ける例です。捨出しの詳細は規格価格表 発注資料カーポート編①を参照してください。
- シームレスラインライトは照明用屋根材に埋め込んで取り付けるため、照明用屋根材とシームレスラインライト用レール、側枠用配線カバーが必要となります。ダウンライトは、本体屋根材に穴を開けて取り付けます。
- 後枠にダウンライトを取り付けることはできません。
- 電源ケーブルは、DC12Vトランス電源ユニットより排水しない柱に通します。柱より後枠、側枠を経由して各屋根材内部に配線いたします。
- トランス電源ユニットの1回路上には最大35Wまで接続することができます。それ以上を接続する場合、必ず2回路を使用してください。
- ※ダウンライトは1回路に15個まで取り付けることが可能です。1枚の屋根材に5個まで取り付けることが可能です。
- ※シームレスラインライトは1回路にL57:2本、L50:3本、L29:5本、L22:7本まで取り付けることが可能です。
- ※2回路を使用して入切スイッチや人感センサを取付けた場合、灯具の点灯は各回路ごととなります。

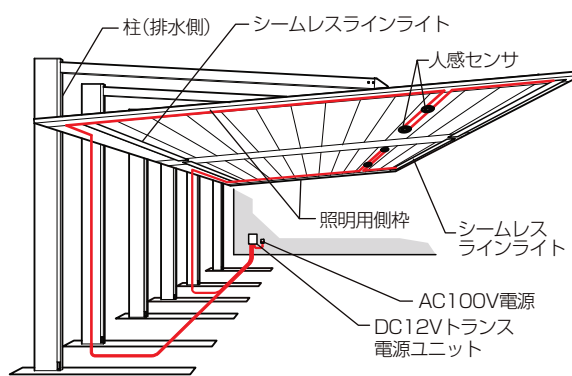
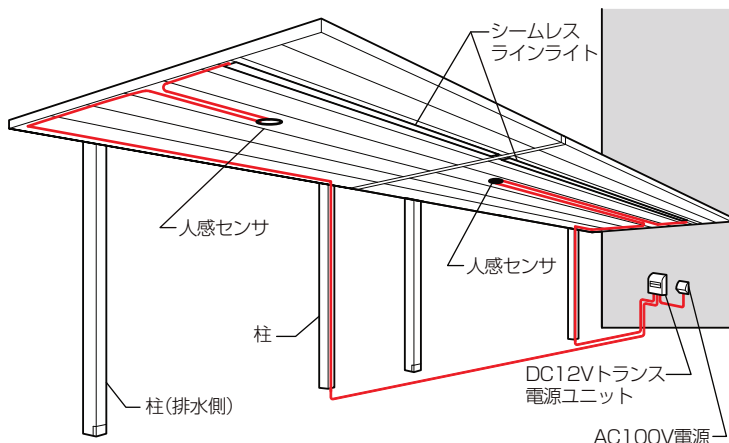
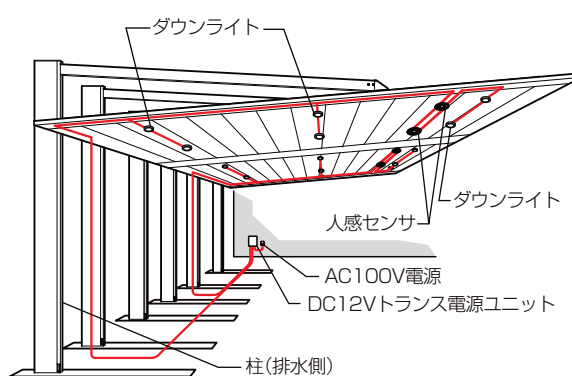
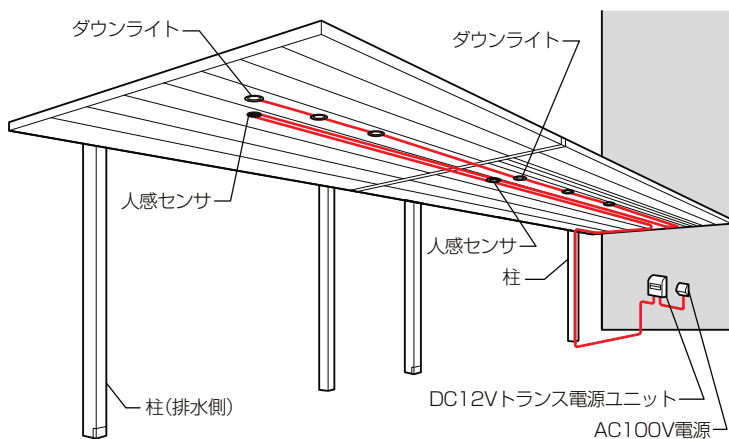

※シームレスラインライトは設置環境により光の感じ方が異なる場合があります。

商品の色は印刷の性質上、実物と多少違うことがあります。表示価格には消費税・工事費・配送費は含まれていません。

1244 LIXIL

■おすすめセット

1台用縦2連棟 (ダウンライト6個)



■加算額

呼称	セット価格(加算額)			
	人感センサ ON-OFF型あり	人感センサ 段階光型あり	入切スイッチ付き	センサ・スイッチなし
ミニ	¥241,380	¥245,380	¥217,380	¥171,080
1台用	¥235,980	¥239,980	¥211,980	¥160,480

1台用縦2連棟 (シームレスラインライト2本)



■加算額

■ は受注生産品です。

呼称	灯具	セット価格(加算額)				
		人感センサ ON-OFF型あり	人感センサ 段階光型あり	入切スイッチ付き	センサ・スイッチなし	
ミニ	照明用屋根材 アルミ形材色	21-22型	¥205,480	¥209,480	¥194,580	¥145,880
		21-29型	¥243,680	¥247,680	¥232,780	¥184,080
	21-50型	¥321,880	¥325,880	¥310,980	¥262,280	
	21-22型	¥208,480	¥212,480	¥197,580	¥148,880	
照明用屋根材 ラッピング形材色	21-29型	¥249,280	¥253,280	¥238,380	¥189,680	
	21-50型	¥332,080	¥336,080	¥321,180	¥272,480	
1台用	照明用屋根材 アルミ形材色	24-50型	¥315,880	¥319,880	¥304,980	¥256,280
		27-50型	¥315,080	¥319,080	¥304,180	¥255,480
		30-50型	¥312,680	¥316,680	¥301,780	¥253,080
		33-50型	¥304,880	¥308,880	¥293,980	¥245,280
		24-57型	¥331,480	¥335,480	¥320,580	¥271,880
	照明用屋根材 ラッピング形材色	27-57型	¥330,680	¥334,680	¥319,780	¥271,080
		30-57型	¥328,280	¥332,280	¥317,380	¥268,680
		33-57型	¥319,280	¥323,280	¥308,380	¥259,680
		24-50型	¥326,080	¥330,080	¥315,180	¥266,480
		27-50型	¥325,280	¥329,280	¥314,380	¥265,680
照明用屋根材 ラッピング形材色	30-50型	¥322,880	¥326,880	¥311,980	¥263,280	
	33-50型	¥315,280	¥319,280	¥304,380	¥255,680	
	24-57型	¥338,680	¥342,680	¥327,780	¥279,080	
	27-57型	¥337,880	¥341,880	¥326,980	¥278,280	
	30-57型	¥335,480	¥339,480	¥324,580	¥275,880	
33-57型	¥326,080	¥330,080	¥315,180	¥266,480		

※連棟の配線及び価格はWEBカタログをご覧ください。

※センサ・スイッチなしはDC12Vトランス電源ユニット内蔵の明るさセンサによって自動点灯します。P.1239をご覧ください。

※ダウンライト・シームレスラインライト取付時のセット価格は、カーポート本体のセット価格と上記価格表に示している価格の合計で算出します。

※シームレスラインライトは設置環境により光の感じ方が異なる場合があります。

その他の照明取付プランは、「カーポートSC照明プラン集」をご覧ください。



後方支持2台用横2連棟 (ダウンライト12個)



■加算額

呼称	灯具	セット価格(加算額)			
		人感センサ ON-OFF型あり	人感センサ 段階光型あり	入切スイッチ付き	センサ・スイッチなし
後方支持2台用	L48	¥447,580	¥455,580	¥345,680	¥315,180
	L55	¥445,580	¥453,580	¥345,680	¥315,180

後方支持2台用横2連棟 (シームレスラインライト4本)



■加算額

■ は受注生産品です。

呼称	灯具	セット価格(加算額)				
		人感センサ ON-OFF型あり	人感センサ 段階光型あり	入切スイッチ付き※	センサ・スイッチなし	
後方支持2台用	照明用屋根材 アルミ形材色	50-48型	¥619,080	¥627,080	¥538,480	¥482,280
		57-48型	¥647,880	¥655,880	¥567,280	¥511,080
		50-55型	¥617,080	¥625,080	¥536,480	¥480,280
		57-55型	¥645,880	¥653,880	¥565,280	¥509,080
	照明用屋根材 ラッピング形材色	50-48型	¥639,880	¥647,880	¥559,280	¥503,080
		57-48型	¥661,480	¥669,480	¥580,880	¥524,680
		50-55型	¥637,880	¥645,880	¥557,280	¥501,080
		57-55型	¥659,480	¥667,480	¥578,880	¥522,680

※後方支持の場合、スイッチの仕様はスタンド取り付けとなります。

DC12V ダウンライト・梁固定(人感センサあり／入切スイッチ付き／センサ・スイッチなし)



玄関へのアプローチもさりげなく演出
梁下空間の可能性を広げます

2・3台用梁延長仕様では、延長した梁の下への
ダウンライトの取り付けが可能です。梁カバー
を取り付けることでダウンライトを埋め込み、フ
ラットな意匠を実現しました。



※シームレスラインライトは設置環境により光の感じ方が異なる場合があります。

■配線イメージ

- 人感センサおよびダウンライトを梁に取り付ける例です。拾い出しの詳細は規格価格表 発注資料カーポート編①を参照してください。
- 梁の延長部分に梁カバーを取り付け、ダウンライトを取り付けます。
- 電源ケーブルは、DC12Vトランス電源ユニットより排水しない柱に通し、梁カバー内部より配線します。ダウンライトを2本以上の梁に通す場合は、前枠を通じて各梁カバーに配線します。

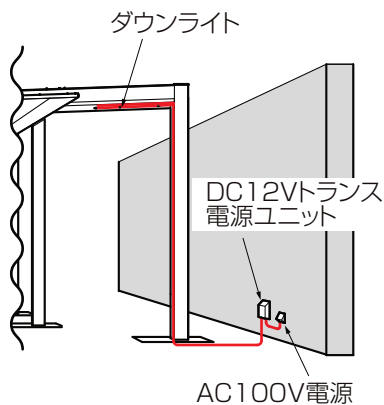

■セット価格

呼称	セット価格			
	人感センサ ON-OFF型あり	人感センサ 段調光型あり	入切スイッチ付き	センサ・スイッチ なし
梁延長照明1本	¥88,300	¥90,300	¥116,500	¥65,300
梁延長照明2本	¥135,200	¥137,200	¥163,400	¥112,200
梁延長照明3本	¥175,800	¥177,800	¥204,000	¥152,800

	2台用	3台用
梁延長照明1本		
梁延長照明2本		
梁延長照明3本		

お願い

- 屋根照明と併用する場合、P.1240～1243を参照し、屋根照明部材を追加で拾い出してください。
- 屋根照明と梁延長照明の照明器具の消費電力の合計がトランス電源ユニットの許容消費電力を超えなければ、1つのトランス電源ユニットから2回路(屋根照明、梁延長照明)にて配線が可能です。その場合、トランス電源ユニットは1つだけ拾い出してください。

仕様変更 仕様変更しました。詳細はP.702をご覧ください。

商品の色は印刷の性質上、実物と多少違うことがあります。表示価格には消費税・工事費・配送費は含まれていません。

1246 LIXIL

規格価格表
カーポート編①(別冊)
UK5500_P.96

主要材質	スポットライト	アルミダイカスト	色	スポットライト	オータムブラウン(AB)	シャイングレー(SC)	ブラック(BK)	ホワイト(JW)		
	エスコートスポットライト			エスコートスポットライト	オータムブラウン(AB)	シャイングレー(SC)	ブラック(BK)	ホワイト(JW)	ナチュラルシルバー-F(PW)	
	配線カバー			配線カバー	シャイングレー-F(SF)		ブラック(BK)	ナチュラルシルバー-F(PW)		

柱固定

スポットライト&エスコートスポットライト

シンプルなデザインで、しっかり足元を照らす

柱に取り付けるシンプルな構造のライト。自由自在に明かりの向きを変えられるスポットライトと、拡散プレートによるワイドな配光が魅力のエスコートスポットライトをご用意しました。



スポットライト



エスコートスポットライト

カーポートカメラセット

カースペースの様子をいつでも確認

ホームネットワークシステムによって、外出先でもスマートフォンからカースペースの様子が確認できます。録画機能は手動だけでなく、センサー検知時には自動録画も可能です。



詳細はP.1542をご覧ください。
※掲載されているカーポートの画像には、カーポートSC以外も含まれます。



照明付き



照明付き



照明なし

仕様変更 仕様変更しました。詳細はP.702をご覧ください。

DC12V スポットライト&エスコートスポットライト・柱固定(入切スイッチ付き／スイッチなし)

使いやすさを極めたコンパクトデザイン

メモリ付きヒンジがうれしい「スポットライト」

仕様変更



SP-G2型 45°

消費電力:6.0W(LED1個) 器具光束:411lm
灯具 [φ65・L82・P(出し)116]・0.6kg

- 壁面施工用/防沫型
- パネル:強化ガラス
- 本体:アルミダイカスト(各色)
- 可動範囲上下100度/回転方向325度
- 固有エネルギー消費効率68.5lm/W

※配線カバーの部材を取り付けるため、15mm
(G.L.から700mmは411mm)張り出します。

常夜灯にも最適な段調光機能が付いた

「エスコートスポットライト」



エスコートスポットライト(熱線センサあり)

消費電力:6.2W(省エネモード消費電力:0.7W) 器具光束:280lm
灯具 [W79・H155・P(出し)27]・0.3kg

- 壁面施工用/防沫型
- パネル:アクリル樹脂
- 灯具本体:アルミダイカスト(灯具各色)
- 省エネモード(消費電力5%)
- 可動範囲上下110度・左右方向固定
- 固有エネルギー消費効率45.2lm/W

※配線カバーの部材を取り付けるため、15mm(G.L.から700mmは411mm)張り出します。

エスコートスポットライト(センサなし)

消費電力:6.1W 器具光束:280lm
灯具 [W79・H155・P(出し)27]・0.3kg

- 壁面施工用/防沫型
- パネル:アクリル樹脂
- 灯具本体:アルミダイカスト(灯具各色)
- 可動範囲上下110度・左右方向固定
- 固有エネルギー消費効率45.9lm/W

エスコートスポットライトの熱線センサについて

※点灯時間のタイマー調整機能、明るさ調整機能はありません。

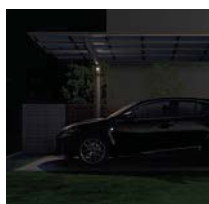

「ほんのり点灯」



「フル点灯」

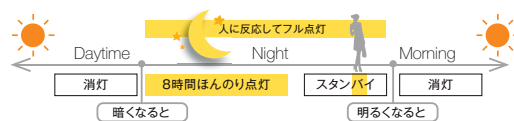

人がいないときは「ほんのり点灯」、人を感じると「フル点灯」する段調光式の照明。「ほんのり点灯」時は、電気代も安くおさえられる省エネタイプです。

※写真はフーゴを示す。

<エスコートスポットライト熱線センサ検出範囲>

■エアマスクなし

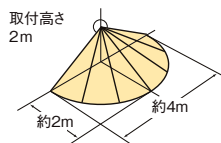

■エアマスクあり

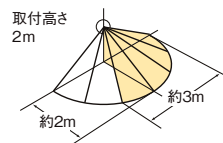

お願い

- 「熱線センサあり」タイプをカーポートの前側の柱に取り付けると、車道を通る車や歩行者を感知することがあります。付属のエアマスクを使用して感知範囲を調整してください。
- 熱線センサは人以外にも動物や植物、車やエアコン室外機など熱を発生するものに反応することがあります。

■セット価格表

■は受注生産品です。

呼称		セット価格	
スポットライト	1台用	入切スイッチ付き	¥109,400
		スイッチなし	¥89,000
	2台用	前枠側柱取付け 入切スイッチ付き	¥106,100
		前枠側柱取付け スイッチなし	¥85,700
	3台用	前枠側柱取付け 入切スイッチ付き	¥106,100
		前枠側柱取付け スイッチなし	¥85,700
1500 1台用	前枠側柱取付け 入切スイッチ付き	¥111,200	
1500 2台用	前枠側柱取付け 入切スイッチ付き	¥111,200	
		スイッチなし	¥90,800
			¥90,800

※スイッチなしはDC12Vトランス電源ユニット内蔵の明るさセンサによって自動点灯します。P.801をご覧ください。

●2台用・3台用・1500 1台用・1500 2台用のセット価格は、前枠側に照明を取り付けた場合です。後枠側に照明を取り付ける場合は規格価格表カーポート編①(別冊)P.98・128をご覧ください。

●周辺温度が高い場合、点灯時間が長い場合などは照明器具の寿命が短くなります。

●サイドスクリーンを取り付ける柱へはエスコートスポットライトの併用はできません。

●任意の位置に「入切スイッチ」を取り付ける場合は、別途「スタンド」が必要です。P.1239をご覧ください。

●SP-G2型45°以外にも美彩シリーズのスポットライト(SP-G1、G2型 15°)を取り付けることができます。詳細は、P.729をご覧ください。

●埋設配管部品は別途ご用意ください。

呼称		セット価格	
エスコートスポットライト	1台用	熱線センサあり	¥91,000
		入切スイッチ付き	¥105,400
		センサ・スイッチなし	¥85,000
	2台用	前枠側柱取付け 熱線センサあり	¥87,700
		前枠側柱取付け 入切スイッチ付き	¥102,100
	3台用	前枠側柱取付け 熱線センサあり	¥87,700
		前枠側柱取付け 入切スイッチ付き	¥102,100
	1500 1台用	前枠側柱取付け 熱線センサあり	¥92,800
		前枠側柱取付け 入切スイッチ付き	¥107,200
	1500 2台用	前枠側柱取付け 熱線センサあり	¥92,800
		前枠側柱取付け 入切スイッチ付き	¥107,200
			センサ・スイッチなし
			¥86,800

※センサ・スイッチなしはDC12Vトランス電源ユニット内蔵の明るさセンサによって自動点灯します。P.801をご覧ください。

●2台用・3台用・1500 1台用・1500 2台用のセット価格は、前枠側に照明を取り付けた場合です。後枠側に照明を取り付ける場合は規格価格表カーポート編①(別冊)P.98・128をご覧ください。

●周辺温度が高い場合、点灯時間が長い場合などは照明器具の寿命が短くなります。

●サイドスクリーンを取り付ける柱へはエスコートスポットライトの併用はできません。

●任意の位置に「入切スイッチ」を取り付ける場合は、別途「スタンド」が必要です。詳細は、P.1239をご覧ください。

●埋設配管部品は別途ご用意ください。

●「エスコートスポットライト・熱線センサあり」は、人感センサと明るさセンサ両方の機能を有しています。動作パターン:周囲が暗くなったらほんのり点灯→人が近づくとフル点灯。

●「熱線センサあり」タイプをカーポートの前側の柱に取り付けると、車道を通る車や歩行者を感知することがあります。付属のエアマスクを使用して感知範囲を調整してください。

●熱線センサは人以外にも動物や植物、車やエアコン室外機など熱を発生するものに反応することがあります。

セット価格(一例)の拾い出しは、規格価格表カーポート編①(別冊)をご覧ください。

仕様変更 仕様変更しました。詳細はP.702をご覧ください。

商品の色は印刷の性質上、実物と多少違うことがあります。表示価格には消費税・工事費・配送費は含まれていません。

カーポートライト オプション(DC12V)

■DC12V トランス電源価格表

詳細はP.804をご覧ください。

呼称		商品コード	価格	備考			
				接続配線	明るさセンサ	回路数	消費電力
DC12V トランス電源ユニット※1	壁付タイプ	35W	プラグ付 8VLP29○○	¥13,500	電源ケーブル あり	あり	2回路 35Wまで
			プラグレス 8VLP74○○	¥13,500			
	60W	プラグ付 8VLP30○○	¥25,000				
		プラグレス 8VLP75○○	¥25,000				
DC12V ケーブル	電源ケーブル	10m	8VLP41ZZ	¥7,000	Y端子+防水コネクタ		
		20m	8VLP42ZZ	¥10,500			
	延長ケーブル	1m	8VLP61ZZ	¥1,800	両側防水コネクタ		
		2.5m	8VLP43ZZ	¥2,900			
		5m	8VLP44ZZ	¥4,600			
		10m	8VLP45ZZ	¥7,000			
	分岐ケーブル	2分岐	—	8VLP46ZZ	¥1,500		両側防水コネクタ
			人感センサ専用	8VLP88ZZ	¥1,800		
		3分岐	8VLP47ZZ	¥2,100			
	入切スイッチ			8VLP66□□	¥17,500		最大接続負荷:消費電力35Wまで
人感センサ	人感センサ	ON-OFF型	8VLR01□□	¥23,000	最大接続負荷:消費電力35Wまで		
		段調光型	8VLR11□□	¥25,000			
	スタンド	8VLP67□□	¥6,000				

※照明の配置プランを十分に確認した上で、トランス電源の選択および現場工事(穴加工・配線・結線)を行ってください。
 ※トランス電源ユニットの消費電力を超えないように照明器具を捨い出してください。
 ※電源ケーブル、延長ケーブルをコンクリートに埋設する場合、P.807を参照して必ず配管部材(PF管など)を使用してください。
 ※1 長時間直射日光等を受ける場所に設置したものは、紫外線により多少の変色が見られる可能性があります。

商品コードのご注意

商品コードの□□には、下記のアルファベットを入れてください。

色	□□
シャイングレー	SC
ブラック	BK
ナチュラルシルバーF	PW

トランス電源色	○○
NEW ブラック	BK
生地色(ライトグレー)	ZZ

ブラック色は2024年6月発売予定



トランス電源ユニット35W
 プラグ付 8VLP29○○
 プラグレス 8VLP74○○

AC100V直結仕様(柱固定)

■セット価格表

■は受注生産品です。

呼称	セット価格	
スポットライト	1台用 入切スイッチ付き	¥77,000
	2台用 入切スイッチ付き	¥77,000
	3台用 入切スイッチ付き	¥77,000
	後方支持 2台用 スイッチなし	¥59,500
エスコート スポットライト	1500 1台用 入切スイッチ付き	¥81,700
	1500 2台用 入切スイッチ付き	¥81,700
	1500 1台用 入切スイッチ付き	¥64,200
	1500 2台用 入切スイッチ付き	¥64,200
	1台用 熱線センサあり	¥61,500
	2台用 熱線センサあり	¥61,500
後方支持 2台用	入切スイッチ付き	¥73,000
	センサ・スイッチなし	¥55,500
	熱線センサあり	¥66,200
	入切スイッチ付き	¥77,700
1500 1台用 入切スイッチ付き	¥77,700	
1500 2台用 入切スイッチ付き	¥77,700	
1500 1台用 入切スイッチなし	¥60,200	
1500 2台用 入切スイッチなし	¥60,200	

- サイドスクリーンと併用できません。
- 任意の位置に「入切スイッチ」を取り付ける場合は、別途「スタンド」が必要です。
- 周辺温度が高い場合、点灯時間が長い場合などは照明器具の寿命が短くなります。
- 捨い出しの詳細は規格価格表カーポート編①(別冊)P.99・129・79-659をご覧ください。
- 「エスコートスポットライト・熱線センサあり」は、人感センサと明るさセンサ両方の機能を有しています。動作パターン:周囲が暗くなったらほんのり点灯→人が近づくとフル点灯。
- 施工の際の電気工事(AC100V)は必ず資格を有する電気工事店へ依頼してください。
- 「入切スイッチ」は必ず「ACアダプタ」と照明器具の間に接続してください。詳細は下記をご覧ください。
- 埋設配管部材は別途ご用意ください。

■寸法図

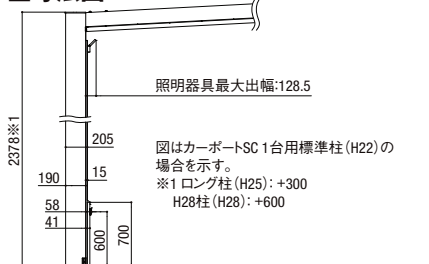

■取付参考図

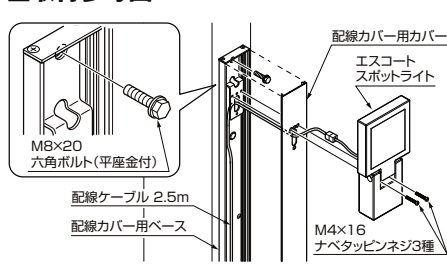

■配線図

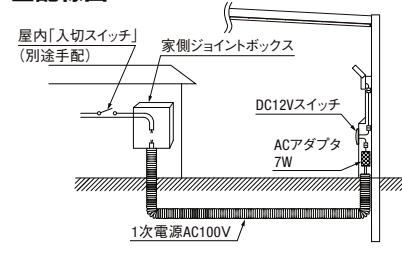

ACアダプタ7W(エスコートスポットライト・スポットライト共通)

AC100V電源をDC12Vへ変換するための小型のトランス電源ユニットです。照明を点灯させるためには「ACアダプタ」または「DC12Vトランス電源ユニット」が必要になります。



入切スイッチ(エスコートスポットライト・スポットライト共通)

入切スイッチは照明をON/OFFすることができます。消灯時にはスイッチがリング状に光るため夜間の操作も安全です。

